

طُبِعَ فِي أَيْرْلَنْدَا.

www.dell.com | support.dell.com



0WF51YA02

مواقع الدعم

63 حول العالم

38 ميزات البرامج

و

10 وسائط استرداد النظام

ل

لوحة اللمس

30 الحركات

م

16 محرك أقراص ضوئية خارجي

66 مرتجعات للضمان

مزود خدمة الإنترنت

17 مزود خدمة الإنترنت

مشاكل الأجهزة

50 تشخيص

44 مشاكل البرامج

مشاكل الذاكرة

44 حل

41 مشاكل، حل

26 مصباح حالة البطارية

27 مصباح مؤشر الطاقة

الموارد، البحث عن المزيد 70

المواصفات 72

ب

برامج التشغيل والتنزيلات 71

ت

تدفق الهواء، السماح 5

تسجيل الدخول إلى FTP، مجهول 64

ح

حل المشاكل 41

خ

خدمة العملاء 63

د

دليل Dell Technology

للمزيد من المعلومات 70

ر

رسائل النظام 48

ش

شبكة سلكية

كبل الشبكة، توصيل 7

شحن المنتجات

للإرجاع أو الإصلاح 66

شرائح الطاقة، استخدام 6

ع

عناوين البريد الإلكتروني

للحصول على الدعم الفني 64

عناوين البريد الإلكتروني الخاصة بالدعم 64

ق

قائمة تدقيق التشخيص 68

قدرات الكمبيوتر 38

- استرداد البيانات 39
- استعادة البيانات 54
- استعادة نسخة المصنع الأصلية 60
- استكشاف أخطاء الأجهزة وإصلاحها 50
- الأقراص المضغوطة، التشغيل والإنشاء 39
- الإعداد، قبل البدء 5
- الاتصال بشركة Dell 67
- الاتصال بشركة Dell عبر الإنترنت 69
- البحث عن المزيد من المعلومات 70
- التعليمات
- الحصول على المساعدة والدعم 62
- التلف، تقادي 5
- التهوية، ضمان 5
- الكمبيوتر، إعداد 5
- المنتجات
- المعلومات والشراء 65

فهرس

D

- DellConnect 63
- Dell Diagnostics 50

M

- my dell downloads 48

ا

- أقراص DVD، التشغيل والإنشاء 39
- إعداد Windows
- إعداد 9
- معالج توافق البرامج 45
- اتصال الإنترنت 17
- اتصال الشبكة
- إصلاح 42
- اتصال شبكة لاسلكية 42

معلومات خاصة بـ NOM، أو المقياس الرسمي المكسيكي (المكسيك فقط)

يتم توفير المعلومات التالية في الجهاز (الأجهزة) المشار إليها في هذا المستند حسب المتطلبات الخاصة بالمقياس الرسمي المكسيكي (NOM):

المستورد:

Dell México S.A. de C.V.

Paseo de la Reforma 2620 – Flat 11°

Col. Lomas Altas

11950 México, D.F.

رقم الموديل التنظيمي	الجهد الكهربائي	التردد	استهلاك الكهرباء	جهد الإخراج المقدر	كثافة خرج الطاقة
P10S	100–240 فولت	50–60 هرتز	1.5/1.6/1.7 أمبير	19.5 فولت تيار مستمر	3.34/4.62 أمبير
	تيار متردد				

للحصول على تفاصيل، اقرأ معلومات الأمان المرفقة بالكمبيوتر.

للمزيد من المعلومات حول أفضل ممارسات الأمان، انظر الصفحة الرئيسية للتوافق التنظيمي على

www.dell.com/regulatory_compliance

ملحق

إشعار منتج Macrovision

يتضمن هذا المنتج تقنية حماية حقوق التأليف والنشر التي تخضع لحماية براءة الاختراع الأمريكية وحقوق الملكية الفكرية الأخرى التي تملكها شركة Macrovision Corporation وأصحاب الحقوق الآخرون. لا يجب استخدام هذه التقنية لحماية حقوق التأليف والنشر إلا بتصريح من شركة Macrovision، وهي مصممة للاستخدام المنزلي واستخدامات العرض المحدودة فقط، إلا في حال تصريح شركة Macrovision بغير ذلك. يحظر إجراء الهندسة العكسية أو التفكيك.

بيئة الكمبيوتر

معدل درجة الحرارة:

التشغيل

من 0 إلى 35 درجة مئوية
(من 32 إلى 95 درجة فهرنهايت)

التخزين

من -40 إلى 65 درجة مئوية
(من -40 إلى 149 درجة فهرنهايت)

الرطوبة النسبية (الحد الأقصى):

التشغيل

من 10% إلى 90% (غير مكثف)

التخزين

من 5% إلى 95% (غير مكثف)

أقصى حد للاهتزاز (باستخدام طيف الاهتزاز العشوائي الذي يحاكي بيئة المستخدم):

التشغيل

0.66 GRMS

عدم التشغيل

1.30 GRMS

بيئة الكمبيوتر

الحد الأقصى للاصطدام (في حالة التشغيل - يُقاس أثناء تشغيل Dell Diagnostics على محرك القرص الصلب وبذبذبة نصف جيبية زمنها 2 مللي ثانية؛ في حالات عدم التشغيل — يُقاس أثناء وجود محرك القرص الصلب في وضع الارتكاز العمودي وبذبذبة نصف جيبية زمنها 2 مللي ثانية):

التشغيل 110 G

عدم التشغيل 160 G

الارتفاع (الحد الأقصى):

التشغيل

-15.2 إلى 3048 متر
(-50 إلى 10000 قدم)

التخزين

-15.2 إلى 10,668 متر
(-50 إلى 35000 قدم)

مستوى الأوساخ
العالقة

G2 أو أقل كما هي محددة من خلال
ISA-S71.04-1985

المواصفات المادية		محول التيار المتردد	
30.5 مم إلى 33.8 مم (1.20 بوصة إلى 1.33 بوصة)	الارتفاع	65 وات أو 90 وات	طاقة الإخراج
330.7 مم (13.01 بوصة)	العرض	3.34 أمبير (65 وات مستمر)	طاقة الإخراج
230.9 مم (9.09 بوصة)	العمق	4.62 أمبير (90 وات مستمر)	فولتية الإخراج المقدرة
قابل للتهيئة حتى أقل من 1.979 كجم (4.36 رطل)	الوزن (مع بطارية 6 خلايا)	19.5 +/- 1 فولت تيار مستمر	معدل درجة الحرارة:
		من 0 إلى 32 درجة مئوية (من 32 إلى 104 درجة فهرنهايت)	التشغيل
		من -40 إلى 70 درجة مئوية (من -40 إلى 158 درجة فهرنهايت)	التخزين

لوحة اللمس

دقة وضع X/Y (وضع جدول الرسومات)	240 حرف لكل بوصة
الحجم	
العرض	منطقة بمستشعر نشط 72.3 مم (2.81 بوصة)
الارتفاع	مستطيل 35.38 مم (1.39 بوصة)

البطارية

الأنواع والأبعاد:

بطارية ليثيوم أيون "الذكية" ذات 6 خلايا

الارتفاع	22.80 مم (0.90 بوصة)
العرض	214 مم (8.43 بوصة)
العمق	57.64 مم (2.27 بوصة)
الوزن	0.34 كجم (0.75 رطل)

البطارية

الجهد الكهربائي	تيار مستمر 11.1 فولت (6 خلايا)
زمن الشحن (تقريباً):	4 ساعات (إذا كان الكمبيوتر مطفاً)
زمن التشغيل	يختلف زمن تشغيل البطارية وفقاً لظروف التشغيل.
البطارية الخلية المصغرة	CR-2032

محول التيار المتردد

 ملاحظة: لا تستخدم سوى محولات التيار المتردد المحدد للاستخدام مع الكمبيوتر الخاص بك. راجع معلومات الأمان الواردة مع الكمبيوتر.

فولتية الإدخال	100-240 فولت تيار متردد
تيار الإدخال (الحد الأقصى)	1.7 أمبير
تردد الإدخال	50-60 هرتز

شاشة العرض		كاميرا
40/40	زاوية العرض الأفقية	بكسل
(H/L) 15/30	زاوية العرض الرأسية	دقة الفيديو
0.252 x 0.252 مم	نسق البكسل	
يمكن التحكم في السطوع باستخدام مفاتيح الاختصار بلوحة المفاتيح (انظر دليل <i>Dell Technology</i> لمزيد من المعلومات).	عناصر التحكم	
لوحة المفاتيح		شاشة العرض
86 (الولايات المتحدة وكندا)؛ 87 (أوروبا)؛ 90 (اليابان)؛ 87 (البرازيل)	عدد المفاتيح	النوع
		الأبعاد:
		الارتفاع
		العرض
		الخط القطري
		الحد الأقصى للدقة
		معدل التحديث
		زاوية التشغيل
		إضاءة خلفية HD WLED مع TrueLife مقاس 13.3 بوصة
		308.1 مم (12.13 بوصة)
		183.6 مم (7.23 بوصة)
		336.6 مم (13.25 بوصة)
		1366 x 768
		60 هرتز
		0 درجة (مغلقة) حتى 135 درجة

الفيديو		الاتصالات	
Intel® HD Graphics HM57	وحدة التحكم في الفيديو	مودم USB خارجي V.92 56K	مودم (اختياري)
حتى 1.7 جيجابايت من الذاكرة المشتركة	ذاكرة الفيديو	Ethernet LAN 10/100 على لوحة النظام	محول الشبكة
		التقنية اللاسلكية WLAN Wi-Fi gn/agn Bluetooth® و	لاسلكي
الصوت		الفيديو	
Realtek ALC269Q-GR	وحدة التحكم بالصوت	AMD™ ATI Mobility Radeon™ HD 5470	منفصل
مكبرا صوت 1.5 وات	مكبر الصوت	1 DDR3 جيجابايت	وحدة التحكم في الفيديو
قوائم البرنامج ومفاتيح التحكم في الوسائط	عناصر التحكم في مستوى الصوت		ذاكرة الفيديو



الموصلات	
eSATA	موصل eSATA/USB واحد متعدد الوظائف 7 سنون/ 4 سنون
الفيديو	موصل واحد 15 فتحة
قارئ بطاقة الوسائط	فتحة واحدة 7 في 1
قارئ بطاقة الوسائط	

البطاقات المدعومة	بطاقة الذاكرة الرقمية الآمنة Secure Digital (SD) البطاقة الرقمية الآمنة عالية السعة (SDHC) Memory Stick Memory Stick PRO بطاقة الوسائط المتعددة (MMC) بطاقة الوسائط المتعددة MultiMedia Card plus (MMC+) بطاقة xD-Picture
-------------------	---

الذاكرة	
تهيئات الذاكرة المحتملة	2 جيجابايت و 3 جيجابايت و 4 جيجابايت و 5 جيجابايت و 6 جيجابايت و 8 جيجابايت
 ملاحظة: للحصول على إرشادات حول ترقية الذاكرة، راجع دليل الخدمة على support.dell.com/manuals	
الموصلات	

الصوت	موصل دخل ميكروفون واحد، موصل لسماعات الرأس/مكبرات الصوت الاستريو، ميكروفون تناظري
بطاقة Mini-Card	فتحة بطاقة Mini-Card بنصف الحجم
موصل HDMI	موصل واحد 19 سن
محول الشبكة	موصل RJ45 واحد
USB	موصلان بأربع سنون متوافقان مع USB 2.0

المواصفات

يوفر هذا القسم المعلومات التي قد تحتاج إليها عند إعداد الكمبيوتر أو تحديث برامج التشغيل الخاصة به أو ترقية.  **ملاحظة:** قد تختلف العروض حسب المنطقة. لمزيد من المعلومات حول تهيئة جهاز الكمبيوتر الخاص بك، انقر فوق **Start** (بدء)  ← **Help and Support** (التعليمات والدعم) وحدد الخيار لعرض معلومات حول الكمبيوتر الخاص بك.

الذاكرة		موديل الكمبيوتر	
موصِل وحدة الذاكرة	موصِلان SODIMM يمكن للمستخدم الوصول إليهما	Dell™ Inspiron® N3010	
المعالج			
ساعات وحدة الذاكرة	1 جيجابايت و 2 جيجابايت و 4 جيجابايت	النوع	Intel® Core™ i3 Intel Core i5 Intel Pentium®
نوع الذاكرة	1333 MHz SODIMM DDR3	مجموعة رقائق النظام	
الحد الأدنى للذاكرة	2 جيجابايت	النوع	Mobile Intel 5 series express chipset HM57
الحد الأقصى للذاكرة	8 جيجابايت		

إذا كنت بحاجة إلى:

انظر:

وثائق الأمان والوثائق التنظيمية التي ترد مع جهاز الكمبيوتر الخاص بك وانظر أيضًا الصفحة الرئيسية للتوافق التنظيمي على www.dell.com/regulatory_compliance

البحث عن المعلومات الخاصة بأفضل ممارسات الأمان للكمبيوتر الخاص بك.

مراجعة معلومات الضمان والبنود والشروط (الولايات المتحدة فقط) وإرشادات الأمان والمعلومات التنظيمية ومعلومات الهندسة البشرية واتفاقية ترخيص المستخدم

الجانب السفلي للكمبيوتر

Dell Support Center (مركز دعم Dell). لتشغيل
Dell Support Center (مركز دعم Dell)، انقر فوق
الرمز  في شريط المهام.

البحث عن رمز الخدمة/كود الخدمة السريعة — يجب أن تقوم باستخدام رمز الخدمة لتعريف الكمبيوتر الخاص بك على support.dell.com أو للاتصال بالدعم الفني

support.dell.com

العثور على برامج تشغيل وتنزيلات؛ ملفات تمهيدية الوصول إلى الدعم الفني وتعليمات المنتج التحقق من حالة الطلب الخاص بك للقيام بعمليات شراء جديدة البحث عن حلول وإجابات للأسئلة الشائعة

البحث عن المعلومات الخاصة بأخر التحديثات الخاصة بالتغييرات الفنية على الكمبيوتر الخاص بك أو المادة المرجعية الفنية المتقدمة للفنيين أو المستخدمين ذوي الخبرة

البحث عن المزيد من المعلومات والموارد

إذا كنت بحاجة إلى:

انظر:

إعادة تثبيت نظام التشغيل الخاص بك	"وسائط استرداد النظام" في صفحة 59
تشغيل برنامج تشخيص للكمبيوتر الخاص بك	"Dell Diagnostics" في صفحة 50
إعادة تثبيت برامج نظام الكمبيوتر المحمول	"My Dell Downloads" في صفحة 48
التعرف على المزيد حول نظام التشغيل الخاص بك وصيانة الأجهزة الطرفية والإنترنت وتقنية Bluetooth® وإعداد الشبكات والبريد الإلكتروني	يتوفر دليل <i>Dell Technology Guide</i> على محرك القرص الصلب أو على الموقع support.dell.com/manuals
ترقية الكمبيوتر الخاص بك باستخدام ذاكرة جديدة أو إضافية أو قرص صلب جديد	انظر دليل الخدمة على الموقع support.dell.com/manuals
إعادة تثبيت أو استبدال الجزء القديم أو التالف	 ملاحظة: في بعض الدول، قد يؤدي فتح أو استبدال الأجزاء في جهاز الكمبيوتر الخاص بك إلى إلغاء الضمان. تحقق من الضمان الخاص بك وسياسات الإرجاع قبل العمل داخل الكمبيوتر.

للاتصال بشركة Dell للوصول إلى قسم المبيعات أو الدعم الفني أو خدمة العملاء:

1. تفضل بزيارة www.dell.com/contactdell.
2. حدد بلدك أو منطقتك.
3. حدد الخدمة أو رابط الدعم الملائم وفقاً لحاجتك.
4. اختر وسيلة الاتصال بـ Dell التي تلائمك.

الاتصال بشركة Dell

للعلاء بالولايات المتحدة، اتصل على

800-999-3355 (800-WWW-DELL).

 **ملاحظة:** إذا لم يكن لديك اتصالاً نشطاً بالإنترنت، فيمكنك البحث عن معلومات الاتصال على فاتورة الشراء الخاصة بك أو إيصال الشحن أو فاتورة الحساب أو بيان منتج Dell. توفر Dell خيارات خدمة ودعم مختلفة تعتمد على الهاتف. يختلف توافر هذه الخيارات باختلاف الدولة والمنتج وقد لا تتوافر بعض الخدمات في منطقتك.

تذكر أن تملأ قائمة تدقيق التشخيص التالية. إن أمكن، قم بتشغيل جهاز الكمبيوتر الخاص بك قبل الاتصال بشركة Dell طلباً للمساعدة واتصل من هاتف قريب من الجهاز. قد يُطلب منك كتابة بعض الأوامر على لوحة المفاتيح، ووضع معلومات مفصلة أثناء العمليات، أو محاولة اتخاذ خطوات أخرى لاستكشاف الأخطاء وإصلاحها، والتي لا يمكن إجراؤها إلا على الكمبيوتر ذاته. تأكد من توفر وثائق جهاز الكمبيوتر.

قائمة تدقيق التشخيص

- الاسم:
- التاريخ:
- العنوان:
- رقم الهاتف:
- رمز الخدمة (شريط رموز موجود على الجزء الخلفي أو السفلي من الكمبيوتر):
- كود الخدمة السريعة:
- رقم تفويض إرجاع المواد (إذا كان وارداً من قبل فني دعم Dell):
- نظام التشغيل والإصدار:
- الأجهزة:

- بطاقات التمديد:
 - هل أنت متصل بشبكة؟ نعم/لا
 - الشبكة والإصدار ومحول الشبكة:
 - البرامج والإصدارات:
- انظر وثائق نظام التشغيل الخاص بك لتحديد محتويات ملفات بدء تشغيل الكمبيوتر. إذا كان الكمبيوتر متصلاً بطابعة، فقم بطباعة كل ملف. أو قم بتسجيل محتويات كل ملف قبل الاتصال بـ Dell.
- رسالة خطأ أو كود إشارة صوتية أو كود تشخيصي:
 - وصف المشكلة وإجراءات استكشاف الأخطاء وإصلاحها التي قمت بتنفيذها:

قبل الاتصال

ملاحظة: قم بتجهيز Express Service Code (كود الخدمة السريعة) عند الاتصال. يساعد الرمز نظام هاتف الدعم المؤتمت من Dell على توجيه مكالمتك بشكل أكثر فعالية. قد يُطلب منك أيضاً تقديم رمز الخدمة الخاص بك.

تحديد مكان رمز الخدمة الخاص بك

من الممكن العثور على رمز الخدمة الخاص بجهاز الكمبيوتر لديك على ملصق بالجزء السفلي من الكمبيوتر.

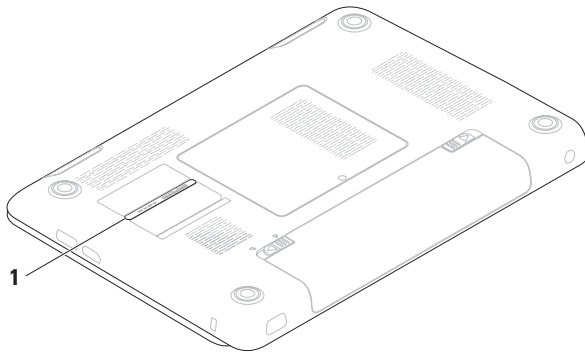

1 رمز الخدمة

إرجاع عناصر للإصلاح في فترة الضمان أو للانتمان

قم بتجهيز جميع العناصر الجاري إرجاعها، سواء للإصلاح أو الانتمان، كما يلي:

ملاحظة: قبل أن تقوم بإرجاع المنتج إلى Dell، تأكد من إجراء نسخ احتياطي لأي بيانات على محرك (محركات) القرص الصلب وعلى أي جهاز تخزين آخر في هذا المنتج. قم بإزالة جميع المعلومات السرية ومعلومات الملكية والمعلومات الشخصية، بالإضافة إلى الوسائط القابلة للإزالة مثل الأقراص المضغوطة وبطاقات الوسائط. لا تتحمل Dell المسؤولية عن أي معلومات سرية أو معلومات ملكية أو شخصية، أو بيانات مفقودة أو تالفة، أو وسائط قابلة للإزالة تالفة أو مفقودة قد يتم تضمينها مع المرتجعات.

1. اتصل بـ Dell للحصول على Return Material Authorization Number (رقم تفويض إرجاع المواد)، وقم بكتابته بوضوح على الصندوق من الخارج. للتعرف على رقم الهاتف الذي يمكنك الاتصال به من منطقتك، انظر "الاتصال بشركة Dell" في صفحة 69.

2. ضع في الصندوق نسخة من الفاتورة وخطاب يوضح سبب الإرجاع.

3. ضع نسخة من قائمة تدقيق التشخيص (انظر "قائمة تدقيق التشخيص" في صفحة 68)، توضح الاختبارات التي أجريتها وأية رسائل خطأ ظهرت عند استخدام Dell Diagnostics (انظر "Dell Diagnostics" في صفحة 50).

4. ضع أية ملحقات تخص العنصر (العناصر) الجاري إرجاعه (كبلات الطاقة والبرامج والموجهات وغيرها) إذا كان الإرجاع للانتمان.

5. قم بتعبئة الجهاز المراد إرجاعه في علبه التغليف الأصلية (أو ما يعادلها).

ملاحظة: أنت مسؤول عن تسديد مصاريف الشحن. أنت مسؤول أيضاً عن تأمين أي منتج يتم إرجاعه، كما أنك تتحمل مسؤولية فقدانه أثناء الشحن إلى Dell. لا يتم قبول حزم الدفع عند الاستلام (C.O.D.).

ملاحظة: يتم رفض أي من المرتجعات إذا لم تشمل على أي من المتطلبات السابقة عند رصيف استلام Dell ويتم إرجاعها إليك.

معلومات المنتج

إذا كنت بحاجة لمعلومات حول منتجات إضافية متاحة من Dell، أو إذا كنت ترغب في إرسال طلب، قم بزيارة موقع Dell على الإنترنت على www.dell.com. للتعرف على رقم الهاتف الذي يمكنك الاتصال به من منطقتك أو للتحدث إلى مسؤول المبيعات، انظر "الاتصال بشركة Dell" في صفحة 69.

خدمة حالة الطلب المؤتمتة

للتحقق من حالة أي منتج من منتجات Dell التي طلبتها، يمكنك زيارة الموقع support.dell.com، أو يمكنك الاتصال بخدمة حالة الطلب المؤتمتة. تظهر رسالة مسجلة تُطالبك بالمعلومات اللازمة لتحديد مكان الطلب الخاص بك وتقديم تقرير بشأنه.

إذا كان لديك أية مشكلة بشأن طلبك، مثل أجزاء مفقودة أو أجزاء خطأ أو فاتورة غير صحيحة، فاتصل بشركة Dell للحصول على مساعدة العملاء. اجعل فاتورتك أو استمارة التغليف في متناول يدك عند الاتصال.

للتعرف على رقم الهاتف الذي يمكنك الاتصال به من منطقتك، انظر "الاتصال بشركة Dell" في صفحة 69.

الخدمات عبر الإنترنت

يمكنك التعرف على منتجات Dell والخدمات التي تقدمها على مواقع ويب التالية:

www.dell.com •

www.dell.com/ap (دول آسيا/المحيط الهادي فقط)

www.dell.com/jp (اليابان فقط)

www.euro.dell.com (أوروبا فقط)

www.dell.com/la (دول أمريكا اللاتينية

والكاريبي)

www.dell.ca (كندا فقط)

يمكنك الوصول إلى دعم Dell عبر مواقع الويب وعناوين البريد الإلكتروني التالية:

مواقع ويب الخاصة بدعم Dell

support.dell.com •

support.jp.dell.com (اليابان فقط)

support.euro.dell.com (أوروبا فقط)

supportapj.dell.com (آسيا والمحيط الهادي فقط)

عناوين البريد الإلكتروني الخاصة بدعم Dell

mobile_support@us.dell.com •

support@us.dell.com •

la-techsupport@dell.com (دول أمريكا

اللاتينية والكاريبي فقط)

apsupport@dell.com (دول آسيا/المحيط

الهادي فقط)

عناوين البريد الإلكتروني الخاصة بتسويق

ومبيعات Dell

apmarketing@dell.com (دول آسيا/المحيط

الهادي فقط)

sales_canada@dell.com (كندا فقط)

بروتوكول نقل الملفات مجهول (FTP)

ftp.dell.com •

تسجيل الدخول كمستخدم: anonymous (مجهول)،
واستخدم عنوان البريد الإلكتروني الخاص بك ليكون كلمة
المرور الخاصة بك.

DellConnect

تعتبر DellConnect™ أداة وصول بسيطة عبر الإنترنت،
تتيح لموظف خدمة ودعم Dell الوصول إلى الكمبيوتر
الخاص بك من خلال اتصال واسع النطاق وتشخيص المشكلة
التي يواجهها الكمبيوتر لديك وإصلاحها، وذلك كله تحت
إشرافك. لمزيد من المعلومات، انتقل إلى الموقع
www.dell.com/dellconnect

الدعم الفني وخدمة العملاء

خدمة الدعم التي تقدمها Dell متوفرة للإجابة عن استفساراتك
حول أجهزة Dell. يستخدم فريق الدعم لدينا برامج تشخيصية
تعتمد على الكمبيوتر لتوفير إجابات سريعة ودقيقة.
للاتصال بخدمة دعم Dell، انظر "قبل الاتصال" في صفحة 67،
ثم قم بالإطلاع على معلومات الاتصال الخاصة بمنطقتك أو انتقل
إلى support.dell.com.

الحصول على المساعدة

6. إذا لم تساعد الخطوات السابقة على حل المشكلة، فانظر "قبل الاتصال" في صفحة 67.

ملاحظة: اتصل بدعم Dell من هاتف قريب أو من جهاز الكمبيوتر حتى يتمكن فريق الدعم من مساعدتك بأية إجراءات ضرورية.

ملاحظة: قد لا يتوفر نظام Express Service Code (كود الخدمة السريعة) من Dell في جميع الدول.

عند مطابقتك من قبل نظام هاتف Dell المؤتمت، قم بإدخال Express Service Code (كود الخدمة السريعة) لتوجيه المكالمة مباشرة إلى مسؤول الدعم المناسب. إذا لم يكن لديك Express Service Code (كود الخدمة السريعة)، فافتح مجلد **Dell Accessories** (ملحقات Dell)، وانقر نقراً مزدوجاً فوق الرمز **Express Service Code** (كود الخدمة السريعة)، واتبع التوجيهات.

ملاحظة: لا تكون بعض من الخدمات التالية متاحة دائماً في جميع الأماكن خارج نطاق الولايات المتحدة. اتصل بممثل Dell المحلي للحصول على معلومات حول الخدمات المتاحة.

إذا كنت تواجه مشكلة تتعلق بجهاز الكمبيوتر لديك، فيمكنك إكمال الخطوات التالية لتشخيص واستكشاف المشكلة وإصلاحها:

1. انظر "حل المشاكل" في صفحة 41 للاطلاع على المعلومات والإجراءات التي تتعلق بالمشكلة التي يواجهها الكمبيوتر.

2. يتوفر دليل *Dell Technology Guide* على محرك القرص الصلب أو على

support.dell.com/manuals لمزيد من المعلومات عن استكشاف المشكلات وإصلاحها.

3. انظر "Dell Diagnostics" في صفحة 50 للاطلاع على الإجراءات الخاصة بكيفية تشغيل Dell Diagnostics.

4. قم بملء "قائمة تدقيق التشخيص" في صفحة 68.

5. استخدم مجموعة الخدمات الشاملة عبر الإنترنت من Dell المتاحة على موقع دعم Dell على الإنترنت

(support.dell.com) للحصول على تعليمات عن إجراءات التثبيت واستكشاف الأخطاء وإصلاحها. انظر "الخدمات عبر الإنترنت" في صفحة 64 للحصول على قائمة أكثر شمولاً لدعم Dell عبر الإنترنت.

7. انقر فوق **Next** (التالي). تظهر شاشة **Confirm Data Deletion** (تأكيد حذف البيانات).
- ملاحظة: إذا لم ترغب في المتابعة باستخدام **Dell Factory Image Restore** (استعادة نسخة المصنع الأصلية من Dell)، فانقر فوق **Cancel** (إلغاء).
8. حدد خانة الاختيار لتأكيد رغبتك في متابعة إعادة تهيئة محرك القرص الصلب واستعادة برامج النظام إلى حالة المصنع، ثم انقر فوق **Next** (التالي).
- تبدأ عملية الاستعادة وقد تستغرق خمس دقائق أو أكثر حتى تكتمل. تظهر رسالة عند استعادة نظام التشغيل والتطبيقات المثبتة في المصنع إلى إعدادات المصنع.
9. انقر فوق **Finish** (إنهاء) لإعادة تشغيل الكمبيوتر.
2. حدد **Repair Your Computer** (إصلاح الكمبيوتر).
3. يظهر إطار **System Recovery Options** (خيارات استرداد النظام).
4. حدد تخطيط لوحة المفاتيح وانقر فوق **Next** (التالي).
5. للوصول إلى خيارات الاسترداد، قم بتسجيل الدخول كمستخدم محلي. للوصول إلى مطالبة الأوامر، اكتب **administrator** (مسؤول) في حقل **User Name** (اسم المستخدم) ثم انقر فوق **OK** (موافق).
6. انقر فوق **Dell Factory Image Restore** (استعادة صورة المصنع من Dell). تظهر شاشة ترحيب **Dell Factory Image Restore** (استعادة نسخة المصنع الأصلية من Dell).
- ملاحظة: وفقاً للتهيئة التي قمت بها، قد تحتاج إلى تحديد **Dell Factory Tools** (أدوات مصنع Dell)، ثم **Dell Factory Image Restore** (استعادة نسخة المصنع الأصلية من Dell).

استعادة نسخة المصنع الأصلية من Dell



تنبيه: يؤدي استخدام Dell Factory Image Restore (استعادة نسخة المصنع الأصلية من Dell) إلى حذف كافة البيانات الموجودة على القرص الصلب بشكل دائم وإزالة أية برامج أو برامج تشغيل تم تثبيتها بعد استلام الكمبيوتر. قم بإجراء نسخ احتياطي للبيانات قبل استخدام هذا الخيار، إن أمكن. استخدم Dell Factory Image Restore (استعادة نسخة المصنع الأصلية من Dell) فقط إذا لم تحل System Restore (استعادة النظام) مشكلة نظام التشغيل الخاص بك.



ملاحظة: قد لا تكون ميزة Dell Factory Image Restore (استعادة نسخة المصنع الأصلية من Dell) متاحة في بعض الدول أو على بعض أجهزة الكمبيوتر.



ملاحظة: في حالة عدم توفر Dell Factory Image Restore (استعادة نسخة المصنع الأصلية من Dell) على جهاز الكمبيوتر لديك، استخدم أداة النسخ الاحتياطي المحلي Dell DataSafe Local Backup (انظر "النسخ الاحتياطي المحلي Dell DataSafe" في صفحة 56) لاستعادة نظام التشغيل الخاص بك.

استخدم Dell Factory Image Restore (استعادة نسخة المصنع الأصلية من Dell) فقط كأخر وسيلة لاستعادة نظام التشغيل. يعمل هذا الخيار على استعادة محرك القرص الصلب إلى حالة التشغيل التي كان عليها عند قيامك بشراء الكمبيوتر. يتم حذف أية برامج أو ملفات تمت إضافتها بعد استلام الكمبيوتر — بما في ذلك ملفات البيانات — بشكل دائم من على محرك القرص الصلب. تتضمن ملفات البيانات المستندات وجدول البيانات ورسائل البريد الإلكتروني والصور الرقمية وملفات الموسيقى وغير ذلك. إذا أمكن، قم بعمل نسخة احتياطية من كافة البيانات قبل استخدام PC Restore (استعادة الكمبيوتر) أو Dell Factory Image Restore (استعادة نسخة المصنع الأصلية من Dell).

بدء تشغيل استعادة نسخة المصنع الأصلية

Dell Factory Image Restore

1. قم بتشغيل الكمبيوتر. عند ظهور شعار Dell، اضغط على <F8> عدة مرات للوصول إلى الإطار **Advanced Boot Options** (خيارات التمهيد المتقدمة).



ملاحظة: إذا انتظرت وقتاً طويلاً جداً وظهر شعار نظام التشغيل، فواصل الانتظار حتى ترى سطح مكتب Microsoft® Windows®؛ ثم قم بإيقاف تشغيل جهاز الكمبيوتر والمحاولة مرة أخرى.

لاستعادة نسخة المصنع الأصلية للكمبيوتر باستخدام وسائط استرداد النظام:

1. أدخل قرص استرداد النظام أو ذاكرة USB، ثم أعد تشغيل الكمبيوتر.
2. عند ظهور الشعار **DELL™**، اضغط على <F12> على الفور.
-  **ملاحظة:** إذا انتظرت وقتاً طويلاً جداً وظهر شعار نظام التشغيل، فواصل الانتظار حتى ترى سطح مكتب **Microsoft® Windows®**؛ ثم قم بإيقاف تشغيل جهاز الكمبيوتر والمحاولة مرة أخرى.
3. حدد جهاز التمهيد الملائم من القائمة واضغط <Enter>.
4. اتبع الإرشادات التي تظهر على الشاشة لإتمام عملية الاسترداد.

وسائط استرداد النظام

△ تنبيه: بالرغم من أن أداة استرداد النظام مصممة للحفاظ على ملفات البيانات الموجودة على الكمبيوتر، إلا أنه من المستحسن أن تقوم بإجراء نسخ احتياطي لملفات البيانات قبل استخدام هذه الأداة.

يمكنك استخدام وسائط استرداد النظام التي تم إنشاؤها باستخدام أداة **Dell DataSafe Local Backup** لاستعادة محرك القرص الصلب إلى حالة التشغيل التي كان عليها عند شرائك للكمبيوتر، مع الاحتفاظ بملفات البيانات الموجودة على الكمبيوتر. استخدم وسائط استرداد النظام في حالة:

- وجود خلل بالنظام يحول دون استخدام خيارات الاسترداد المثبتة على الكمبيوتر لديك.
- وجود خلل بمحرك القرص الصلب يحول دون استرداد البيانات.

الترقية إلى Dell DataSafe Local Backup Professional

 **ملاحظة:** قد تكون أداة Dell DataSafe Local Backup Professional مثبتة على جهاز الكمبيوتر لديك، إذا كنت قد طلبتها وقت الشراء.

توفر الأداة Dell DataSafe Local Backup Professional ميزة إضافية للسماح لك بالتالي:

- إجراء نسخ احتياطي واستعادة للكمبيوتر حسب أنواع الملفات
- إجراء نسخ احتياطي للملفات إلى جهاز تخزين محلي
- جدول زمنية لعمليات النسخ الاحتياطي التلقائية

للترقية إلى Dell DataSafe Local Backup Professional:

1. انقر نقرًا مزدوجًا فوق رمز Dell DataSafe Local Backup الموجود على شريط المهام.
2. انقر فوق **UPGRADE NOW!** (ترقية الآن!)
3. اتبع الإرشادات التي تظهر على الشاشة لإتمام الترقية.

5. حدد **Repair Your Computer** (إصلاح الكمبيوتر).

6. حدد **Dell DataSafe Restore and Emergency Backup** (أداة الاستعادة والنسخ الاحتياطي للطوارئ Dell DataSafe) من قائمة **System Recovery Options** (خيارات استرداد النظام)، ثم اتبع التعليمات الظاهرة على الشاشة.

 **ملاحظة:** قد تستغرق عملية الاستعادة حوالي ساعة أو يزيد حسب حجم البيانات المراد استعادتها.

 **ملاحظة:** لمزيد من المعلومات، راجع مقالة قادة المعارف رقم 353560 على الموقع support.dell.com.

النسخ الاحتياطي المحلي الأساسي Dell DataSafe Local Backup Basic

لاستعادة نسخة المصنع الأصلية مع الاحتفاظ بملفات البيانات:

1. أوقف تشغيل الكمبيوتر.
2. افصل جميع الأجهزة (محرك USB، الطابعة، إلخ) المتصلة بالكمبيوتر وقم بإزالة أي أجهزة داخلية تمت إضافتها مؤخرًا.
3. **ملاحظة:** لا تفصل الشاشة أو لوحة المفاتيح أو الماوس أو كبل الطاقة.
3. قم بتشغيل الكمبيوتر.
4. عند ظهور شعار DELL™، اضغط على <F8> عدة مرات

للوصول إلى الإطار **Advanced Boot Options** (خيارات التمهيد المتقدمة).

ملاحظة: إذا انتظرت وقتًا طويلًا جدًا وظهر شعار نظام التشغيل، فواصل الانتظار حتى ترى سطح مكتب Microsoft® Windows®؛ ثم قم بإيقاف تشغيل جهاز الكمبيوتر والمحاولة مرة أخرى.

ملاحظة: في حالة عدم توفر أداة النسخ الاحتياطي المحلي Dell DataSafe Local Backup على جهاز الكمبيوتر لديك، استخدم Dell Factory Image Restore (استعادة نسخة المصنع الأصلية من Dell) انظر "استعادة نسخة المصنع الأصلية من Dell" في صفحة 60) لاستعادة نظام التشغيل الخاص بك.

يمكنك استخدام أداة النسخ الاحتياطي المحلي Dell DataSafe Local Backup لاستعادة محرك القرص الصلب إلى حالة التشغيل التي كان عليها عند شرائك للكمبيوتر، مع الاحتفاظ بملفات البيانات الموجودة على الكمبيوتر.

تسمح أداة النسخ الاحتياطي المحلي Dell DataSafe Local Backup لك بالتالي:

- إجراء نسخ احتياطي للكمبيوتر واستعادته إلى حالة تشغيل سابقة.
- إنشاء وسائط استرداد النظام

النسخ الاحتياطي المحلي Dell DataSafe

⚠ تنبيه: يؤدي استخدام أداة النسخ الاحتياطي المحلي Dell DataSafe Local Backup إلى إزالة أي برامج أو برامج تشغيل تم تثبيتها بعد استلامك للكمبيوتر. قم بتحضير وسائط النسخ الاحتياطي للتطبيقات التي تحتاج تثبيتها على جهاز الكمبيوتر لديك قبل استخدام أداة النسخ الاحتياطي المحلي Dell DataSafe Local Backup. استخدم أداة النسخ الاحتياطي المحلي Dell DataSafe Local Backup فقط إذا لم تحل الأداة System Restore (استعادة النظام) مشكلة نظام التشغيل الخاص بك.

⚠ تنبيه: بالرغم من أن أداة النسخ الاحتياطي المحلي Dell DataSafe Local Backup مصممة للحفاظ على ملفات البيانات الموجودة على الكمبيوتر، إلا أنه من المستحسن أن تقوم بإجراء نسخ احتياطي لملفات البيانات قبل استخدام هذه الأداة.



✍ ملاحظة: قد لا تتوفر أداة النسخ الاحتياطي المحلي Dell DataSafe Local Backup في جميع المناطق.

التراجع عن آخر استعادة للنظام

✍ ملاحظة: قبل التراجع عن آخر استعادة للنظام، قم بحفظ وإغلاق أية ملفات مفتوحة، وإنهاء أية برامج مفتوحة. لا تقم بتبديل أو فتح أو حذف أية ملفات أو برامج حتى يتم الانتهاء من استعادة النظام.

1. انقر فوق **Start** (ابدأ) .
2. اكتب في مربع البحث System Restore (استعادة النظام) واضغط على <Enter>.
3. انقر فوق **Undo my last restoration** (التراجع عن آخر استعادة)، ثم انقر فوق **Next** (التالي) واتبع التعليمات التي تظهر على الشاشة.

بدء استعادة النظام

1. انقر فوق **Start** (ابدأ) .
 2. في مربع **Start Search** (بدء البحث)، اكتب System Restore (استعادة النظام) واضغط على **<Enter>**.
 **ملاحظة:** قد يظهر إطار **User Account Control** (التحكم بحساب المستخدم). إذا كنت أحد المسؤولين على الكمبيوتر، فانقر فوق **Continue** (متابعة)؛ وإلا فقم بالاتصال بالمسؤول الخاص بك لمتابعة الإجراء المطلوب.
 3. انقر فوق **Next** (التالي) واتبع التعليمات التي تظهر على الشاشة.
- إذا لم يحل System Restore (استعادة النظام) المشكلة، فيمكنك التراجع عن آخر عملية استعادة للنظام.

استعادة النظام

توفر نظم تشغيل Windows خيار System Restore (استعادة النظام) والذي يتيح لك إعادة جهاز الكمبيوتر إلى حالة التشغيل التي كان عليها من قبل (دون التأثير على ملفات البيانات)، وذلك إذا أدت أية تغييرات تم إجراؤها على الأجهزة أو البرامج أو إعدادات النظام الأخرى إلى ترك الكمبيوتر في حالة تشغيل غير مرغوب فيها. وسيكون من الممكن عكس كافة التغييرات التي سيقوم خيار System Restore (استعادة النظام) بتطبيقها على الكمبيوتر.

 **تنبيه:** قم بعمل نسخ احتياطية من ملفات البيانات الخاصة بك بشكل منتظم. لا يراقب خيار **System Restore** (استعادة النظام) ملفات البيانات الخاصة بك ولا يستردها.

استعادة نظام التشغيل

يمكنك استعادة نظام التشغيل على جهاز الكمبيوتر الخاص بك باستخدام أيًا من الخيارات التالية:

⚠ تنبيه: يؤدي استخدام **Dell Factory Image Restore** (استعادة نسخة المصنع الأصلية من Dell) أو قرص **Operating System** (نظام التشغيل) إلى حذف كافة ملفات البيانات الموجودة على الكمبيوتر لديك بشكل دائم. قم بإجراء نسخ احتياطي لملفات البيانات قبل استخدام هذين الخيارين، إن أمكن.

الخيار	الاستخدام
System Restore (استعادة النظام)	كالحل الأول
أداة النسخ الاحتياطي المحلي Dell DataSafe Local Backup	عندما لا يعمل استعادة النظام على حل المشكلة
وسائط استرداد النظام	عندما يحول الخلل الموجود بنظام التشغيل دون استخدام أداة استعادة النظام System Restore وأداة النسخ الاحتياطي المحلي Dell DataSafe Local Backup
Dell Factory Image Restore (استعادة نسخة المصنع الأصلية من Dell)	عند تثبيت نسخة المصنع الأصلية على محرك قرص صلب تم تركيبه حديثاً لاستعادة الكمبيوتر إلى حالة التشغيل التي كان عليها عند استلامك له.
قرص Operating System (نظام التشغيل)	لإعادة تثبيت نظام التشغيل على الكمبيوتر الخاص بك

✍ ملاحظة: قد لا يكون قرص **Operating System** (نظام التشغيل) وارداً مع الكمبيوتر.

10. لإنهاء Dell Diagnostics وإعادة تشغيل الكمبيوتر، انقر فوق **Exit** (إنهاء).

11. قم بإزالة قرص *Drivers and Utilities* (برامج التشغيل والأدوات المساعدة).

3. عند ظهور قائمة جهاز التمهيد، قم بتمييز **CD/DVD/CD-RW** واضغط على **<Enter>**.

4. حدد الخيار **Boot from CD-ROM** (التمهيد من محرك الأقراص المضغوطة) من القائمة التي تظهر واضغط على **<Enter>**.

5. اكتب 1 لبدء تشغيل قائمة CD (القرص المضغوط) واضغط على **<Enter>** للمتابعة.

6. حدد **Run the 32 Bit Dell Diagnostics** (تشغيل 32 بت Dell Diagnostics) من القائمة المرقمة. إذا ظهر في القائمة إصدارات متعددة، حدد الإصدار الذي يتناسب مع الكمبيوتر الخاص بك.
7. حدد الاختبار الذي ترغب في تشغيله.

8. إذا صادفتك مشكلة أثناء أي اختبار، فستظهر رسالة تعرض رمز الخطأ ووصفاً للمشكلة على الشاشة. قم بتدوين رمز الخطأ ووصف المشكلة، واتصل بشركة Dell (انظر "الاتصال بشركة Dell" في صفحة 69).

 **ملاحظة:** ستجد رمز الخدمة الخاص بالكمبيوتر أعلى شاشة كل اختبار. يساعدك رمز الخدمة في تعريف الكمبيوتر الخاص بك عند الاتصال بشركة Dell.

9. عند انتهاء الاختبارات، ألق شاشة الاختبار للعودة إلى إطار **Choose An Option** (اختر أحد الخيارات).

بدء تشغيل Dell Diagnostics من قرص Drivers and Utilities (برامج التشغيل والأدوات المساعدة)

ملاحظة: لا يوجد بالكمبيوتر محرك أقراص ضوئية داخلي. استخدم محرك أقراص ضوئية خارجي أو جهاز تخزين خارجي للإجراءات التي تستلزم استخدام أقراص.

ملاحظة: قد لا يكون قرص *Drivers and Utilities* (برامج التشغيل والأدوات المساعدة) واردًا مع الكمبيوتر.

1. أدخل قرص *Drivers and Utilities* (برامج التشغيل والأدوات المساعدة).

2. قم بإيقاف تشغيل الكمبيوتر، ثم إعادة تشغيله. عند ظهور الشعار DELL، اضغط <F12> على الفور.

ملاحظة: إذا انتظرت وقتًا طويلًا جدًا وظهر شعار نظام التشغيل، فواصل الانتظار حتى ترى سطح مكتب **Microsoft® Windows®**؛ ثم قم بإيقاف تشغيل جهاز الكمبيوتر والمحاولة مرة أخرى.

ملاحظة: تعمل الخطوات التالية على تغيير تتابع التمهيد لمرة واحدة فقط. في المرة التالية التي تقوم فيها بتشغيل الكمبيوتر، يتم تمهيد طبقاً للأجهزة المحددة في برنامج إعداد النظام.

d. اضغط على أي مفتاح للانتقال إلى إطار **Choose An Option** (اختر أحد الخيارات).

إذا لم يتم استدعاء تقييم النظام قبل التمهيد:

اضغط على أي مفتاح لبدء تشغيل Dell Diagnostics من قسم الأداة المساعدة للتشخيص الموجود على محرك القرص الصلب لديك وانتقل إلى الإطار **Choose An Option** (اختيار أحد الخيارات).

4. حدد الاختبار الذي ترغب في تشغيله.

5. إذا صادفتك مشكلة أثناء أي اختبار، فستظهر رسالة تعرض رمز الخطأ ووصفاً للمشكلة على الشاشة. قم بتدوين رمز الخطأ ووصف المشكلة، واتصل بشركة Dell (انظر "الاتصال بشركة Dell" في صفحة 69).

ملاحظة: ستجد رمز الخدمة الخاص بالكمبيوتر أعلى شاشة كل اختبار. يساعدك رمز الخدمة في تعريف الكمبيوتر الخاص بك عند الاتصال بشركة Dell.

6. عند انتهاء الاختبارات، أغلق شاشة الاختبار للعودة إلى إطار **Choose An Option** (اختر أحد الخيارات).

7. لإنهاء Dell Diagnostics وإعادة تشغيل الكمبيوتر، انقر فوق **Exit** (إنهاء).

ملاحظة: إذا شاهدت رسالة تبين عدم العثور على قسم الأداة المساعدة للتشخيص، فقم بتشغيل Dell Diagnostics من قرص Drivers and Utilities (برامج التشغيل والأدوات المساعدة).

إذا تم استدعاء تقييم النظام قبل التمهيد:

a. يبدأ PSA تشغيل الاختبارات.

b. إذا اكتمل PSA بنجاح، فسيتم عرض الرسالة التالية:
"No problems have been found"
with this system so far. Do
you want to run the remaining
memory tests? This will take
about 30 minutes or more.

Do you want to continue?
(Recommended). (لم يتم العثور على أي
مشكلة بهذا النظام حتى الآن. هل تريد إجراء بقية
اختبارات الذاكرة؟ سيستغرق هذا حوالي 30 دقيقة أو
أكثر. هل تريد المتابعة؟ "يوصى به").

c. إذا كنت تعاني من مشاكل في الذاكرة، فاضغط على
<y>، وإلا فاضغط على <n>. سيتم عرض الرسالة
التالية: "Booting Dell Diagnostic
Utility Partition. Press any
key to continue." (تمهيد قسم الأداة
المساعدة للتشخيص من Dell. اضغط على أي مفتاح
للمتابعة).

قم ببدء تشغيل Dell Diagnostics من محرك القرص
الصلب أو من قرص Drivers and Utilities (برامج
التشغيل والأدوات المساعدة).

بدء تشغيل Dell Diagnostics من محرك القرص الصلب

يوجد Dell Diagnostics في قسم مخفي خاص بأداة
التشخيص المساعدة على محرك القرص الصلب لديك.

ملاحظة: إذا لم يتمكن الكمبيوتر من عرض صورة
الشاشة، فاتصل بشركة Dell (انظر "الاتصال بشركة
Dell" في صفحة 69).

1. تأكد من أن الكمبيوتر متصل بمأخذ تيار كهربائي يعمل بكفاءة.
2. قم بتشغيل (أو إعادة تشغيل) الكمبيوتر الخاص بك.
3. عند ظهور شعار DELL™، اضغط على <F12> على
الفور. حدد Diagnostics (تشخيصات) من قائمة
التمهيد واضغط على <Enter>. قد يعمل هذا على تشغيل
Pre-Boot System Assessment (PSA)
(تقييم النظام قبل التمهيد) على جهاز الكمبيوتر لديك.

ملاحظة: إذا انتظرت وقتاً طويلاً جداً وظهر شعار
نظام التشغيل، فواصل الانتظار حتى ترى سطح مكتب
Microsoft® Windows®؛ ثم قم بإيقاف تشغيل جهاز
الكمبيوتر والمحاولة مرة أخرى.

1. انقر فوق **Start** (ابدأ)  ← **Help and Support** (التعليمات والدعم).
2. اكتب **hardware troubleshooter** في حقل البحث واضغط على **<Enter>** (إدخال) لبدء البحث.
3. في نتائج البحث، حدد الخيار الذي يقدم أفضل وصفاً للمشكلة واتبع باقي خطوات استكشاف الأخطاء وإصلاحها.

Dell Diagnostics

إذا واجهت مشكلة في الكمبيوتر الخاص بك، فقم بإجراء الفحوصات الموضحة في "مشاكل البرامج وعدم الاستجابة للأوامر" في صفحة 44 وقم بتشغيل Dell Diagnostics قبل الاتصال بشركة Dell للحصول على المساعدة الفنية.

 **ملاحظة:** يعمل Dell Diagnostics على أجهزة كمبيوتر Dell فقط.

 **ملاحظة:** قد لا يكون قرص *Drivers and Utilities* (برامج التشغيل والأدوات المساعدة) وارداً مع الكمبيوتر.

تأكد من أن الجهاز الذي ترغب في اختباره معروض في برنامج إعداد النظام ونشط. اضغط على **<F2>** أثناء إجراء POST (الاختبار الذاتي عند بدء التشغيل) للدخول إلى الأداة المساعدة لإعداد النظام (BIOS).

CAUTION - Hard Drive SELF MONITORING SYSTEM has reported that a parameter has exceeded its normal operating range. Dell recommends that you back up your data regularly. A parameter out of range may or may not indicate a potential hard drive problem (إشعار - قام برنامج المراقبة الذاتي للقرص الصلب باكتشاف تجاوز معامل لمعدل التشغيل الطبيعي الخاص به، توصي Dell بأن تقوم بعمل نسخة احتياطية من بياناتك بشكل منتظم حيث قد يشير المعامل الذي تجاوز نطاق تشغيله أو لا يشير إلى وجود مشكلة محتملة في محرك القرص الصلب) — خطأ S.M.A.R.T، قد يكون هناك خلل محتمل في محرك القرص الصلب. اتصل بشركة Dell (انظر "الاتصال بشركة Dell" في صفحة 69).

استكشاف أخطاء الأجهزة وإصلاحها

إذا لم يتم اكتشاف أحد الأجهزة أثناء إعداد نظام التشغيل أو إذا تم اكتشافه لكن تمت تهيئته بشكل غير صحيح، فيمكنك استخدام **Hardware Troubleshooter** (أداة استكشاف أخطاء الأجهزة وإصلاحها) لحل عدم التوافق.

لبدء تشغيل أداة استكشاف أخطاء الأجهزة وإصلاحها:

Keyboard failure (عطل في لوحة المفاتيح) — عطل
في لوحة المفاتيح أو الكبل غير مثبت بإحكام.

لإعادة وضع لوحة المفاتيح، انظر *Service Manual* (دليل الخدمة) على العنوان support.dell.com/manuals.

No boot device available (لا يوجد جهاز تمهيد متاح) — لا يوجد قسم قابل للتمهيد على محرك القرص الصلب أو أن كبل محرك القرص الصلب غير مثبت بإحكام أو لا يوجد جهاز قابل للتمهيد.

- إذا كان محرك القرص الصلب هو جهاز التمهيد الخاص بك، فتأكد من توصيل الكبلات ومن تركيب محرك القرص وتثبيته بشكل صحيح وتقسيمه كجهاز تمهيد.
- ادخل إلى إعداد النظام وتأكد أن معلومات تتابع التمهيد صحيحة (انظر دليل *Dell Technology Guide* على محرك القرص الصلب لديك أو على support.dell.com/manuals).

Alert! Previous attempts at booting this system have failed at checkpoint [nnnn]. For help in resolving this problem, please note this checkpoint and contact Dell Technical Support (تنبيه! فشل المحاولات السابقة لتمهيد هذا النظام عند نقطة المراجعة [nnnn]، للمساعدة على حل هذه المشكلة، الرجاء ملاحظة نقطة المراجعة هذه والاتصال بالدعم الفني لشركة Dell) — فشل الكمبيوتر في استكمال إجراءات التمهيد ثلاث مرات متتالية بسبب نفس الخطأ. اتصل بشركة Dell (انظر "الاتصال بشركة Dell" في صفحة 69).

CMOS checksum error (خطأ في المجموع الاختباري لـ CMOS) — احتمال وجود عطل في لوحة النظام أو انخفاض طاقة بطارية ساعة الوقت الحقيقي RTC. استبدل البطارية (انظر دليل الخدمة على support.dell.com/manuals) أو اتصل بشركة Dell (انظر "الاتصال بشركة Dell" في الصفحة 69).

Hard-disk drive failure (عطل في محرك القرص الصلب) — عطل محتمل في محرك القرص الصلب أثناء إجراء POST (الاختبار الذاتي عند بدء التشغيل). اتصل بشركة Dell (انظر "الاتصال بشركة Dell" في صفحة 69).

للتسجيل في My Dell Downloads واستخدامه:

1. اذهب إلى downloadstore.dell.com/media.
2. اتبع التعليمات التي تظهر على الشاشة للتسجيل وتنزيل البرنامج.
3. قم بإعادة تثبيت أو إنشاء وسائط النسخ الاحتياطي للبرنامج من أجل استخدامها مستقبلاً.

رسائل النظام

إذا كان هناك مشكلة أو خلل بالكمبيوتر الخاص بك، فقد يقوم بعرض إحدى رسائل النظام التي ستساعدك على تحديد سبب المشكلة والإجراء اللازم لحل المشكلة.

ملاحظة: إذا لم تكن الرسالة التي يتم عرضها مدرجة في الأمثلة التالية، فانظر الوثائق الخاصة إما بنظام التشغيل أو البرنامج الذي كان قيد التشغيل عند ظهور الرسالة. أو بدلاً من ذلك، يمكنك مشاهدة دليل *Dell Technology Guide* على محرك القرص الصلب، أو على العنوان support.dell.com/manuals أو انظر "الاتصال بشركة Dell" في الصفحة 69 للحصول على المساعدة.

Backup and Recovery (النسخ الاحتياطي والاستعادة)

إنشاء وسائط الاسترداد، وتشغيل أداة الاسترداد، وعمل نسخة احتياطية من الملف بطريقة فورية

System Performance Improvement Offers

(عروض تحسين مستوى أداء النظام) — استفد من حلول البرامج والأجهزة التي تساعد على تحسين مستوى أداء النظام.

لمزيد من المعلومات حول مركز دعم Dell، ولتنزيل أدوات الدعم المتاحة وتثبيتها، اذهب إلى DellSupportCenter.com.

My Dell Downloads

ملاحظة: قد لا تتوفر خدمة My Dell Downloads في جميع المناطق.

لا تتضمن بعض البرامج المثبتة مسبقاً على جهاز الكمبيوتر الجديد الخاص بك قرص مضغوط أو قرص DVD للنسخ الاحتياطي. يتوفر هذا البرنامج على My Dell Downloads. يمكنك من موقع ويب هذا أن تقوم بتنزيل البرامج المتوفرة لإعادة التثبيت أو لإنشاء وسائط النسخ الاحتياطي الخاصة بك.

استخدام أدوات الدعم

مركز دعم Dell

كل ما تحتاج إليه من دعم — موقع واحد مناسب.

يوفر مركز دعم Dell تنبيهات من خلال النظام، وعروض لتحسين مستوى الأداء، ومعلومات حول النظام، وارتباطات بالأدوات والخدمات التشخيصية الأخرى الخاصة بـ Dell.

لتشغيل التطبيق، انقر فوق **Start** (ابدأ)  ← **All**

Programs (كافة البرامج) ← **Dell**

Dell Support Center (مركز دعم Dell) ←

Launch Dell Support Center (تشغيل مركز

دعم Dell).

تعرض الصفحة الرئيسية لـ **مركز دعم Dell** رقم موديل الكمبيوتر، ورمز الخدمة، ورمز الخدمة السريعة، وحالة الضمان، وتنبيهات حول تحسين مستوى أداء الكمبيوتر.

كما توفر الصفحة الرئيسية أيضًا ارتباطات للوصول إلى:

PC Checkup (فحص الكمبيوتر) — قم بتشغيل تشخيصات

الأجهزة، وانظر أي من البرامج التي تشغيل المساحة الأكبر من الذاكرة على محرك القرص الثابت، وتتبع التغييرات التي تجرى في الكمبيوتر كل يوم.

الأدوات المساعدة للتحقق من حالة الكمبيوتر

• **Drive Space Manager** — يتولى إدارة محرك القرص الثابت لديك باستخدام التمثيل المرئي للمساحة المستغلة حسب كل نوع من الملفات.

• **Performance and Configuration**

History (سجل الأداء والتهيئة) — يراقب أحداث النظام، ويتغير بمرور الوقت. تعرض هذه الأداة المساعدة جميع عمليات المسح الخاصة بالأجهزة، وتغيرات النظام، والأحداث المهمة، ونقاط الاستعادة في يوم حدوثها.

Detailed System Information (المعلومات

التفصيلية للنظام) — عرض المعلومات التفصيلية حول الأجهزة، وعمليات التهيئة الخاصة بنظام التشغيل، والوصول إلى النسخ الخاصة بعقود الخدمة، ومعلومات الضمان، وخيارات تجديد الضمان

Get Help (الحصول على مساعدة) — عرض خيارات

"الدعم الفني لـ Dell"، ودعم العملاء، والجولات التعريفية والتدريب، والأدوات المباشرة، ودليل المالك، ومعلومات الضمان، والأسئلة المتداولة، وهكذا

إذا واجهت مشاكل مع برامج أخرى —

- قم بإجراء نسخ احتياطي لملفاتك على الفور.
- استخدم برنامجًا لمكافحة الفيروسات لفحص محرك القرص الصلب أو الأقراص المضغوطة.
- قم بحفظ وإغلاق أية ملفات أو برامج مفتوحة وإيقاف تشغيل الكمبيوتر من قائمة **Start** (ابدأ) .
- انظر وثائق البرنامج أو اتصل بالجهة المصنعة للبرنامج، للحصول على المعلومات الخاصة باستكشاف الأخطاء وإصلاحها:

– تأكد من توافق البرنامج مع نظام التشغيل المثبت على الكمبيوتر.

– تأكد من إيفاء الكمبيوتر الخاص بك بالحد الأدنى من متطلبات الأجهزة اللازمة لتشغيل البرنامج. راجع وثائق البرنامج للحصول على المعلومات.

– تأكد من تثبيت البرنامج وتهيئته بشكل صحيح.

– تحقق من عدم تعارض برامج تشغيل الأجهزة مع البرنامج.

– إذا لزم الأمر، قم بإلغاء تثبيت البرنامج ثم إعادة تثبيته مرة أخرى.

لتشغيل Program Compatibility Wizard (معالج توافق البرامج):

Windows Vista®

1. انقر فوق **Start** (ابدأ) ← **Control Panel**

(لوحة التحكم) ← **Programs** (برامج) ←

Use an older program with this version of Windows (استخدم برنامج أقدم مع هذا الإصدار من Windows).

2. في شاشة الترحيب، انقر فوق **Next** (التالي).

3. اتبع الإرشادات الموضحة على الشاشة.

Windows® 7

1. انقر فوق **Start** (ابدأ) ← **Control Panel**

(لوحة التحكم) ← **Programs** (برامج) ← **Run**

programs made for previous versions of Windows (تشغيل برامج مصممة لإصدارات سابقة من Windows).

2. في شاشة الترحيب، انقر فوق **Next** (التالي).

3. اتبع الإرشادات الموضحة على الشاشة.

إذا توقف الكمبيوتر عن الاستجابة أو ظهرت شاشة زرقاء ثابتة —

تنبيه: قد تفقد البيانات إذا لم تتمكن من إيقاف تشغيل نظام التشغيل. 

إذا لم تتمكن من الحصول على استجابة بالضغط على مفتاح في لوحة المفاتيح أو تحريك الماوس، فاضغط على زر التشغيل من 8 إلى 10 ثوان على الأقل حتى يتوقف الكمبيوتر عن العمل ثم أعد تشغيل الكمبيوتر.

في حالة وجود برنامج مصمم لنظام تشغيل **Microsoft® Windows®** سابق —

قم بتشغيل Program Compatibility Wizard (معالج توافق البرامج). يقوم Program Compatibility Wizard (معالج توافق البرامج) بتهيئة أي برنامج حتى يعمل في بيئة مماثلة لبيئات إصدار سابق من أنظمة تشغيل **Microsoft® Windows®**.

مشاكل الذاكرة

إذا تلقيت رسالة تشير إلى وجود ذاكرة غير كافية —

- قم بحفظ وإغلاق أية ملفات مفتوحة وإنهاء أي برامج مفتوحة لا تستخدمها، وذلك لترى هل عالج هذا الإجراء المشكلة أم لا.
- انظر وثائق البرامج لمعرفة الحد الأدنى من متطلبات الذاكرة. إذا لزم الأمر، قم بتركيب ذاكرة إضافية (انظر دليل الخدمة على الموقع support.dell.com/manuals).
- أعد تثبيت وحدة (وحدات) الذاكرة في الموصل (الموصلات) (انظر *Service Manual* (دليل الخدمة) على support.dell.com/manuals).
- إذا استمرت المشكلة، فاتصل بشركة Dell (انظر "الاتصال بشركة Dell" في صفحة 69).
- إذا واجهت أي مشاكل أخرى بالذاكرة —
- قم بتشغيل Dell Diagnostics (انظر "Dell Diagnostics" في صفحة 50).
- إذا استمرت المشكلة، فاتصل بشركة Dell (انظر "الاتصال بشركة Dell" في صفحة 69).

مشاكل البرامج وعدم الاستجابة للأوامر

إذا تعذر بدء تشغيل الكمبيوتر — تأكد من إحكام توصيل كبل الطاقة بالكمبيوتر وبمأخذ التيار الكهربائي.
إذا توقف أحد البرامج عن الاستجابة — إنهاء البرنامج:

1. اضغط على <Ctrl><Shift><Esc> معًا في نفس الوقت.
 2. انقر فوق **Applications** (تطبيقات).
 3. حدد البرنامج الذي لم يعد يستجيب.
 4. انقر فوق **End Task** (إنهاء المهمة).
- إذا تعطل أحد البرامج بشكل متكرر — قم بمراجعة وثائق البرنامج. إذا لزم الأمر، فقم بإلغاء تثبيت البرنامج وإعادة تثبيته مرة أخرى.

 **ملاحظة:** عادةً ما يشتمل البرنامج على إرشادات للتثبيت في الوثائق أو على القرص المضغوط الخاص بالبرنامج.

- **في حالة وميض مصباح مؤشر الطاقة باللون الأبيض —** يكون الكمبيوتر في وضع الاستعداد أو يمكن أن تكون الشاشة لا تستجيب.
- اضغط على أي مفتاح في لوحة المفاتيح، أو قم بتحريك الماوس المتصل، أو أحد الأصابع على لوحة اللمس، أو اضغط على زر الطاقة لاستئناف التشغيل العادي.
- إذا لم تستجب الشاشة، اضغط على زر الطاقة حتى يتوقف تشغيل الكمبيوتر، ثم أعد تشغيله مرة أخرى.
- إذا استمرت المشكلة، فاتصل بشركة Dell (انظر "الاتصال بشركة Dell" في صفحة 69).
- **إذا واجهت تداخلاً يعيق الاستقبال على الكمبيوتر الخاص بك —** تتسبب إشارة غير مرغوبة في إنشاء تداخل من خلال مقاطعة أو حجب الإشارات الأخرى. بعض الأسباب المحتملة للتداخل هي:
 - كبلات تمديد الطاقة ولوحة المفاتيح والماوس.
 - اتصال العديد من الأجهزة بشريحة طاقة واحدة.
 - اتصال العديد من شرائح الطاقة بنفس المأخذ الكهربائي.

- وتجنب أيضًا استخدام أجهزة حماية الطاقة وشرائح الطاقة وكبلات تمديد الطاقة للتحقق من تشغيل الكمبيوتر بشكل صحيح.
- تأكد تشغيل مأخذ التيار الكهربائي وذلك باختباره بجهاز آخر، على سبيل المثال أحد المصابيح.
- قم بفحص توصيلات كبل محول التيار المتردد. إذا كان محول التيار المتردد مزود بمصباح، فتأكد من أنه مضاء.
- **إذا أضاء مصباح مؤشر الطاقة بضوء أبيض ثابت والكمبيوتر لا يستجيب —** قد تكون شاشة العرض لا تستجيب.
- اضغط على زر الطاقة حتى يتم إيقاف تشغيل الكمبيوتر، ثم أعد تشغيله مرة أخرى.
- إذا استمرت المشكلة، فاتصل بشركة Dell (انظر "الاتصال بشركة Dell" في صفحة 69).

مشاكل الشبكة

الاتصالات اللاسلكية

في حالة فقد اتصال الشبكة اللاسلكي —

جهاز التوجيه اللاسلكي مطفأ أو تم تعطيل الاتصال اللاسلكي على الكمبيوتر.

- تأكد من تمكين الاتصال اللاسلكي على الكمبيوتر الخاص بك (انظر "تمكين الاتصال اللاسلكي أو تعطيله" في صفحة 12).
- تحقق من جهاز التوجيه اللاسلكي للتأكد أنه قيد التشغيل وأنه يتصل بمصدر البيانات الخاص بك (مودم الكبل أو لوحة وصل الشبكة).
- أعد تأسيس اتصالاتك بجهاز التوجيه اللاسلكي (انظر "إعداد اتصال لاسلكي" في صفحة 17).
- قد يعمل التداخل على حجب أو مقاطعة الاتصال اللاسلكي الخاص بك. حاول نقل الكمبيوتر الخاص بك إلى مكان قريب من جهاز التوجيه اللاسلكي.

الاتصالات السلكية

في حالة فقد اتصال الشبكة السلكي — الكبل غير ثابت أو تالف. تحقق من الكبل للتأكد من أنه متصل وغير تالف.

مشاكل الطاقة

إذا كان مصباح مؤشر الطاقة مطفأً — قد يكون الكمبيوتر متوقف عن التشغيل أو في وضع الإسبات أو لا يستقبل الطاقة.

- اضغط على زر التشغيل. يستأنف الكمبيوتر التشغيل بطريقة طبيعية في حالة إيقاف تشغيله، أو إذا كان في وضع الإسبات.
- أعد تثبيت كبل محول التيار المتردد بكل من موصل الطاقة الموجود على الكمبيوتر ومأخذ التيار الكهربائي.
- إذا كان محول التيار المتردد متصلاً بشريحة طاقة، فتأكد من توصيل شريحة الطاقة بمأخذ تيار كهربائي ومن تشغيلها.

حل المشاكل

يوفر هذا القسم معلومات عن استكشاف الأخطاء وإصلاحها للكمبيوتر الخاص بك. إذا تعذر عليك حل مشكلتك باستخدام التوجيهات التالية، فانظر "استخدام أدوات الدعم" في صفحة 47 أو "الاتصال بشركة Dell" في صفحة 69.

⚠ تحذير: لا يجب أن يقوم أي شخص سوى فني الخدمة المدرب بإزالة غطاء الكمبيوتر. انظر **Service Manual** (دليل الخدمة) على العنوان support.dell.com/manuals للتعرف على إرشادات الخدمة المتقدمة.

أكواد الإشارة الصوتية

قد يصدر الكمبيوتر سلسلة من الإشارات الصوتية أثناء بدء التشغيل في حالة حدوث أخطاء أو مشكلات. هذه السلاسل من الإشارات الصوتية، والتي يطلق عليها اسم كود الإشارة الصوتية، تقوم بتعريف المشكلة. قم بتدوين كود الإشارة الصوتية واتصل بشركة Dell (راجع "الاتصال بشركة Dell" في صفحة 69).

✍ ملاحظة: لاستبدال قطع الغيار، انظر **Service Manual** (دليل الخدمة) على العنوان support.dell.com.

المشكلة المتوقعة	كود الإشارة الصوتية
احتمال وجود عطل في لوحة النظام — عطل في المجموع الاختباري لـ BIOS ROM	واحدة
لم يتم اكتشاف ذاكرة RAM ملاحظة: في حالة تركيب وحدة ذاكرة أو إعادة وضعها، تأكد أن وحدة الذاكرة مثبتة بطريقة صحيحة.	اثنان
احتمال وجود عطل في لوحة النظام — خطأ في مجموعة الرقائق	ثلاثة
عطل في القراءة/الكتابة لذاكرة الوصول العشوائي RAM	أربعة
عطل في ساعة الوقت الحقيقي	خمس
عطل في بطاقة الفيديو أو إحدى الرقائق	ستة
عطل في المعالج	سبعة
عطل في الشاشة	ثمانية

Dell Dock

إن Dell Dock هو عبارة عن مجموعة من الرموز التي توفر وصولاً سهلاً إلى التطبيقات والملفات والمجلدات التي يتم استخدامها بشكل متكرر. يمكنك تخصيص مجموعة Dock عن طريق:

- إضافة أو إزالة رموز
- تغيير لون وموقع مجموعة Dock
- تغيير سلوك الرموز ذات الصلة في فئات
- تغيير سلوك الرموز



إضافة فئة

1. انقر بالزر الأيمن للماوس فوق Dock، وانقر فوق **Add Category** (إضافة). يظهر الإطار **Add/Edit Category** (إضافة/تعديل الفئات).
2. أدخل عنواناً للفئة في الحقل **Title** (العنوان).

3. حدد رمزاً للفئة من مربع **Select an image** (تحديد صورة: صندوق).

4. انقر فوق **Save** (حفظ).

إضافة رمز

قم بسحب وإفلات الرمز إلى مجموعة Dock أو إحدى الفئات.

إزالة فئة أو رمز

1. انقر بزر الماوس الأيمن فوق الفئة أو الرمز الموجود على مجموعة Dock، ثم انقر فوق **Delete shortcut** (حذف اختصار) أو **Delete category** (حذف فئة).
2. اتبع الإرشادات الموضحة على الشاشة.

تخصيص مجموعة Dock

1. انقر بزر الماوس الأيمن فوق مجموعة Dock، ثم انقر فوق **Advanced Setting... (إعداد متقدم...)**.
2. اختر الخيار المطلوب لتخصيص مجموعة Dock.

النسخ الاحتياطي لـ Dell DataSafe Online عبر الإنترنت

📌 **ملاحظة:** قد لا تتوفر Dell DataSafe Online في جميع المناطق.

📌 **ملاحظة:** يوصى باستخدام الاتصال واسع النطاق لسرعات التحميل/التنزيل العالية.

Dell DataSafe Online عبارة عن خدمة للنسخ الاحتياطي والاسترداد التلقائي تساعد على حماية البيانات والملفات المهمة الأخرى من التعرض للحوادث الكارثية مثل السرقة، أو الحريق، أو الكوارث الطبيعية. يمكنك الوصول إلى الخدمة الموجودة على الكمبيوتر باستخدام حساب محمي بكلمة المرور.

لمزيد من المعلومات، اذهب إلى delldatasafe.com.
جدولة عمليات النسخ الاحتياطي:

1. انقر نقرًا مزدوجًا فوق رمز Dell DataSafe Online الموجود على شريط المهام.
2. اتبع الإرشادات التي تظهر على الشاشة.

الترفيه والوسائط المتعددة

📌 **ملاحظة:** لا يوجد بالكمبيوتر محرك أقراص ضوئية داخلي. استخدم محرك أقراص ضوئية خارجي أو جهاز تخزين خارجي للإجراءات التي تستلزم استخدام أقراص.

يمكنك استخدام الكمبيوتر لمشاهدة ملفات الفيديو وممارسة الألعاب وإنشاء الأقراص المضغوطة/أقراص DVD الخاصة بك والاستماع إلى الموسيقى ومحطات الراديو على الإنترنت.

يمكنك تنزيل أو نسخ ملفات الصور والفيديو من الأجهزة المحمولة، مثل الكاميرات الرقمية والهواتف المحمولة. يتيح لك تطبيقات البرامج الاختيارية إمكانية تنظيم وإنشاء ملفات الموسيقى والفيديو التي يمكن تسجيلها إلى أقراص أو حفظها على منتجات محمولة مثل مشغلات MP3 وأجهزة الترفيه المحمولة أو تشغيلها وعرضها مباشرة على الأجهزة المتصلة مثل أجهزة التلفزيون وأجهزة العرض وأجهزة المسرح المنزلي.

مميزات البرامج

 ملاحظة: لمزيد من المعلومات عن الميزات الموضحة في هذا القسم، انظر دليل *Dell Technology Guide* الموجود على محرك القرص الصلب، أو على موقع support.dell.com/manuals.

التعرف على الوجوه FastAccess

قد يكون الكمبيوتر لديك مزودًا بميزة التعرف على الوجوه FastAccess. تساعد هذه الميزة في الحفاظ على تأمين الكمبيوتر Dell الخاص بك من خلال التعرف على الشكل الفريد لوجهك وتستخدم ذلك في تأكيد هويتك من أجل توفير معلومات تسجيل الدخول تلقائيًا في الحالات التي تتطلب إدخالك لهذه المعلومات بنفسك (مثل تسجيل الدخول إلى حساب Windows أو مواقع ويب آمنة). للمزيد من المعلومات، انقر فوق **Start** (ابدأ)  ← **Programs** (برامج) ← **FastAccess**.

الإنتاجية والاتصال

يمكنك استخدام الكمبيوتر الخاص بك لإنشاء عروض تقديمية ونشرات وبطاقات تهنئة ودعاية مطبوعة وجدول بيانات. كما يمكنك أيضًا تحرير وعرض الصور الفوتوغرافية والصور الرقمية. تحقق من طلب الشراء الخاص بك لمعرفة البرامج المثبتة على الكمبيوتر.

بعد الاتصال بالإنترنت، يمكنك الوصول إلى مواقع الويب وإعداد حساب بريد إلكتروني وتحميل أو تنزيل الملفات.

1 مزلاج تثبيت البطارية

2 بطارية

3 مزلاج تحرير البطارية

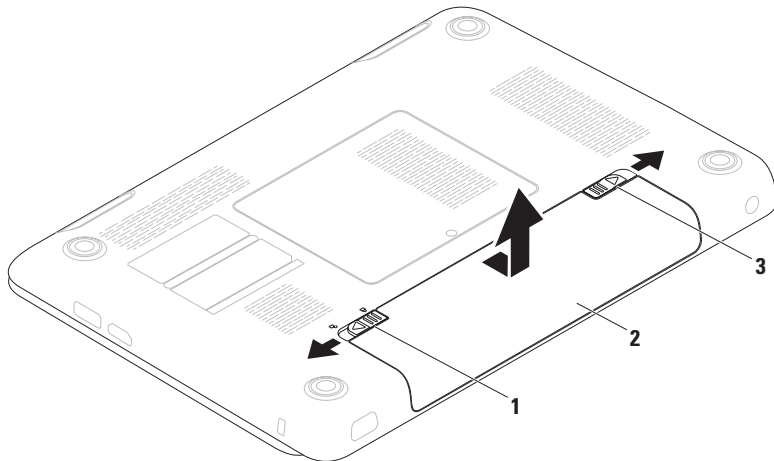

إزالة البطارية وإعادة تركيبها

- ⚠️ تحذير: قبل الشروع في تنفيذ أي إجراء من الإجراءات الموضحة في هذا القسم، اتبع إرشادات الأمان المرفقة مع الكمبيوتر.
- ⚠️ تحذير: قد يؤدي استخدام بطارية غير متوافقة إلى خطر نشوب حريق أو انفجار. يجب أن يستخدم هذا الكمبيوتر فقط بطارية تم شرائها من Dell. لا تستخدم بطاريات من أجهزة كمبيوتر أخرى.
- ⚠️ تحذير: قبل إزالة البطارية، قم بإيقاف تشغيل الكمبيوتر وفصل الكبلات الخارجية (بما في ذلك محول التيار المتردد).

لإزالة البطارية:

1. قم بإيقاف تشغيل الكمبيوتر واقلبه.
2. حرك مزلاج تثبيت البطارية إلى وضع الفتح.
3. ادفع مزلاج تحرير البطارية.
4. ازلق البطارية وارفعها خارج علبة البطارية.

لإعادة تركيب البطارية:

1. ازلق البطارية في علبة البطارية حتى تستقر في موضعها.
2. ادفع مزلاج تثبيت البطارية إلى وضع القفل.

1 مؤشر نشاط الكاميرا — يضيء عندما تكون الكاميرا نشطة. يضيء بضوء أبيض ثابت للإشارة إلى نشاط الكاميرا.

2 الكاميرا — كاميرا مدمجة لالتقاط الفيديو وعقد المؤتمرات والمحادثة.

3 شاشة العرض — من الممكن أن تختلف شاشة العرض لديك حسب الاختيارات التي اخترتها عند شرائك الكمبيوتر. لمزيد من المعلومات عن شاشات العرض، انظر دليل *Dell Technology Guide* على محرك القرص الصلب لديك أو على support.dell.com/manuals.

مميزات شاشة العرض

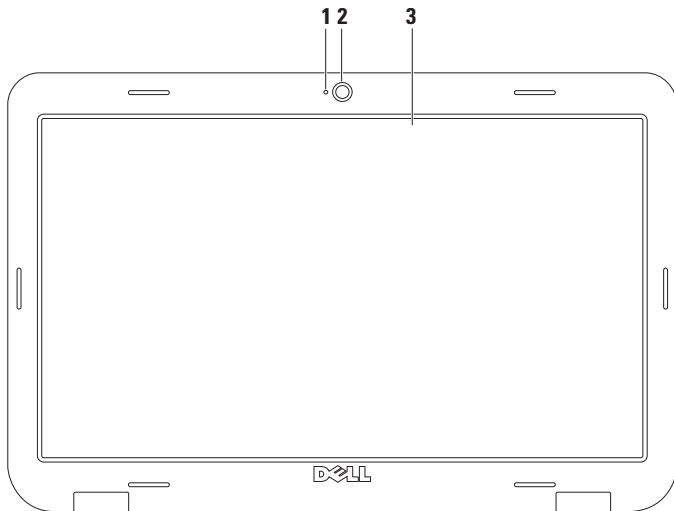



تشغيل المسار أو الفصل السابق ◀◀

تشغيل أو إيقاف مؤقت ▶/||

تشغيل المسار أو الفصل التالي ▶▶

كتم الصوت ✖

تقليل مستوى الصوت 🔊

زيادة مستوى الصوت 🔊)

مفاتيح التحكم في الوسائط المتعددة

توجد مفاتيح التحكم في الوسائط المتعددة في صف مفاتيح الوظائف بلوحة المفاتيح. لاستخدام مفاتيح التحكم في الوسائط المتعددة، اضغط على المفتاح المطلوب. يمكنك تهيئة مفاتيح التحكم في الوسائط المتعددة الموجودة في لوحة المفاتيح باستخدام الأداة المساعدة لإعداد النظام **System Setup (BIOS) Utility** أو **Windows Mobility Center** (مركز التنقل في نظام Windows).

الأداة المساعدة لإعداد النظام (BIOS)

1. اضغط على <F2> أثناء إجراء POST (الاختبار الذاتي عند بدء التشغيل) للدخول إلى الأداة المساعدة لإعداد النظام (BIOS).
 2. في **Function Key Behavior** (سلوك مفتاح الوظائف)، حدد **Multimedia Key First** (مفتاح الوسائط المتعددة أولاً) أو **Function Key First** (مفتاح الوظائف أولاً).
- Multimedia Key First** (مفتاح الوسائط المتعددة أولاً) — هذا هو الخيار الافتراضي. اضغط على أي مفتاح وسائط متعددة لتنفيذ الإجراء ذي الصلة. بالنسبة لمفتاح الوظائف، اضغط على <Fn> + مفتاح الوظيفة المطلوب.
- Function Key First** (مفتاح الوظائف أولاً) — اضغط على أي مفتاح وظائف لتنفيذ الإجراء ذي الصلة. بالنسبة لمفتاح الوسائط المتعددة، اضغط على <Fn> + مفتاح الوسائط المتعددة المطلوب.
- ملاحظة: يكون خيار **Multimedia Key First** (مفتاح الوسائط المتعددة أولاً) نشطاً فقط في نظام التشغيل.

مركز التنقل في نظام Windows

1. اضغط على المفاتيح <X><X> (Windows) لتشغيل Windows Mobility Center (مركز التنقل في نظام Windows).
2. في **Function Key Row** (صف مفاتيح الوظائف)، حدد **Function Key** (مفتاح الوظائف) أو **Multimedia Key** (مفتاح الوسائط المتعددة).

التدوير

تسمح لك بتدوير المحتوى النشط على الشاشة. تتضمن ميزة التدوير:

الالتفاف — تسمح لك بتدوير المحتوى النشط بمقدار 90 درجة باستخدام إصبعين بحيث يتم تثبيت أحد الإصبعين وتدوير الإصبع الآخر.

مع الاحتفاظ بإصبع الإبهام في مكانه، قم بتحريك إصبع السبابة بحركة على شكل قوس جهة اليمين أو اليسار لتدوير العنصر المحدد 90 درجة في اتجاه عقارب الساعة أو عكس اتجاه عقارب الساعة.

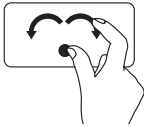

التكبير/التصغير

تسمح لك بزيادة أو خفض مستوى التكبير لمحتوى الشاشة. تتضمن ميزة التكبير/التصغير:

الضغط — تسمح لك بالتكبير أو التصغير بإبعاد إصبعين عن بعضهما، أو بتقريبهما من بعضهما على لوحة اللمس. للتكبير:

قم بإبعاد الإصبعين عن بعضهما لتكبير عرض الإطار النشط.

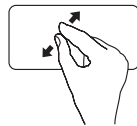

للتصغير:

قم بتقريب الإصبعين من بعضهما لتصغير عرض الإطار النشط.

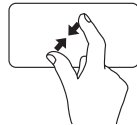

حركات لوحة اللمس

التمرير

تسمح لك بالتمرير خلال المحتوى. تتضمن ميزة التمرير:

التمرير العمودي التلقائي — تسمح لك بالتمرير للأعلى أو للأسفل على الإطار النشط.

حرك إصبعين للأعلى أو للأسفل بحركة سريعة لتنشيط التمرير التلقائي العمودي. انقر بخفة على لوحة اللمس لإيقاف التمرير التلقائي.

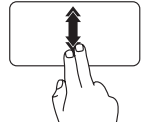

التمرير الأفقي التلقائي — تسمح لك بالتمرير إلى اليمين أو إلى اليسار في الإطار النشط.

حرك إصبعين جهة اليسار أو اليمين بحركة سريعة لتنشيط التمرير التلقائي أفقيًا.

انقر بخفة على لوحة اللمس لإيقاف التمرير التلقائي.

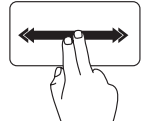

النقر

تسمح بتحريك المحتوى للأمام أو للخلف حسب اتجاه النقر. حرك ثلاثة أصابع بسرعة في الاتجاه المطلوب لتحريك المحتوى في الإطار النشط.

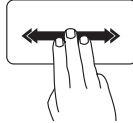

- 1  زر الطاقة ومصباح الطاقة — يشير المصباح الموجود بالزر إلى حالات الطاقة. لمزيد من المعلومات عن مصباح زر الطاقة، انظر "مصابيح ومؤشرات الحالة" في صفحة 26.
- 2 **صف مفاتيح الوظائف** — يوجد في هذا الصف مفتاح تمكين وتعطيل الاتصال اللاسلكي، ومفاتيح زيادة وخفض درجة السطوع، ومفاتيح الوسائط المتعددة ومفتاح تمكين أو تعطيل لوحة اللمس. لمزيد من المعلومات عن مفاتيح الوسائط المتعددة، انظر "مفاتيح التحكم في الوسائط المتعددة" في صفحة 32.
- 3 **لوحة اللمس** — توفر وظائف الماوس لتحريك المؤشر وسحب أو تحريك العناصر المحددة والنقر بالزر الأيمن أو الأيسر عن طريق النقر فوق سطح اللوحة. تدعم لوحة اللمس ميزات التمرير والنقر والتكبير/التصغير والتدوير. لتغيير إعدادات لوحة اللمس، انقر نقرًا مزدوجًا فوق رمز **Dell Touch pad** (لوحة لمس Dell) الموجود في منطقة الإعلام بسطح المكتب. لمزيد من المعلومات، انظر "حركات لوحة اللمس" في صفحة 30.
- ملاحظة: لتمكين أو تعطيل لوحة اللمس، اضغط على المفتاح  الموجود بصف مفاتيح الوظائف على لوحة المفاتيح.
- 4 **أزرار لوحة اللمس (2)** — توفر وظائف النقر بزر الماوس الأيسر والأيمن مثل تلك التي تتم باستخدام الماوس.
- 5 **الميكروفون** — يوفر صوتًا عالي الجودة لمؤتمرات الفيديو والتسجيل الصوتي.

ميزات قاعدة الكمبيوتر ولوحة المفاتيح

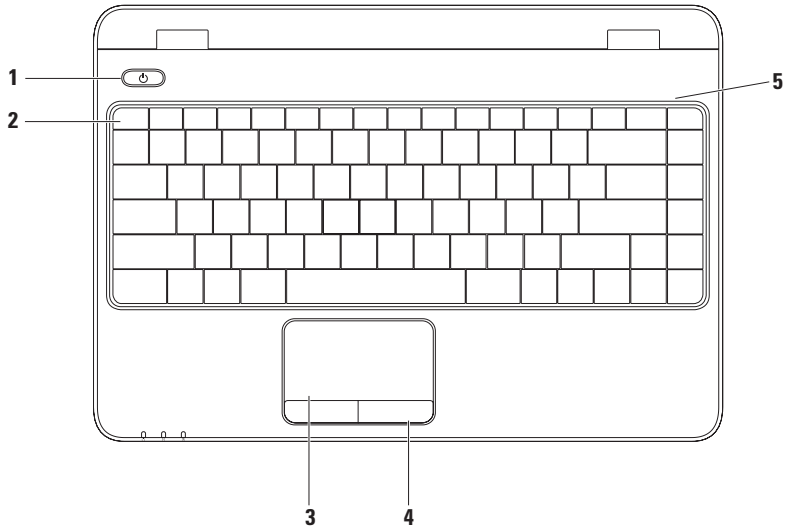

مصباح زر الطاقة/مصباح مؤشر الطاقة

حالة مصباح المؤشر	حالة (حالات) الكمبيوتر
أبيض ثابت	تشغيل
أبيض وامض	استعداد
مطفأ	إيقاف تشغيل/إسبات

ملاحظة: للحصول على معلومات عن مشاكل الطاقة، انظر "مشاكل الطاقة" في صفحة 42.

مصابيح ومؤشرات الحالة

مصباح حالة البطارية 

 ملاحظة: يتم شحن البطارية عند تشغيل الكمبيوتر باستخدام محول التيار المتردد.

مستوى شحن البطارية	حالة (حالات) الكمبيوتر	حالة مصباح المؤشر
$\leq 98\%$	تشغيل/استعداد/إيقاف تشغيل/إسبات	أبيض ثابت
$> 98\%$	تشغيل/استعداد/إيقاف تشغيل/إسبات	مطفاً
$\leq 10\%$	تشغيل/استعداد	كهرماني ثابت
$> 10\%$	تشغيل/استعداد/إيقاف تشغيل/إسبات إيقاف تشغيل/إسبات	مطفاً

مميزات المنظر من الخلف

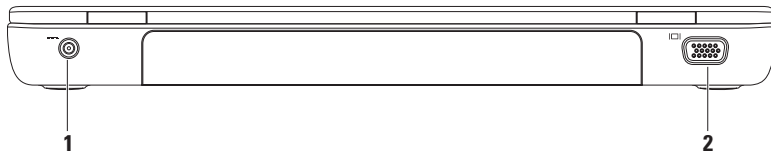



1  موصل محول التيار المتردد — يتصل بمحول التيار المتردد لتزويد الكمبيوتر بالطاقة وشحن البطارية.

2  موصل VGA — يقوم بالتوصيل بشاشة أو جهاز إسقاط.

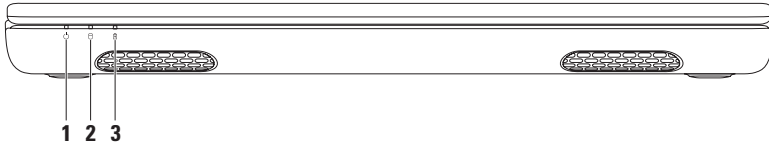
مميزات المنظر من الأمام



1  مصباح مؤشر الطاقة — يشير إلى حالات الطاقة. لمزيد من المعلومات عن مصباح زر الطاقة، انظر "مصابيح ومؤشرات الحالة" في صفحة 26.

2  مصباح نشاط محرك القرص الصلب — يضيء عند قيام جهاز الكمبيوتر بقراءة أو كتابة البيانات. يضيء بضوء أبيض ثابت للإشارة إلى نشاط محرك القرص الصلب.

⚠ تنبيه: لتفادي فقد البيانات، لا تقم أبدًا بإيقاف تشغيل جهاز الكمبيوتر أثناء وميض مصباح نشاط محرك القرص الصلب.

3  مصباح حالة البطارية — يشير إلى حالة شحن البطارية. لمزيد من المعلومات عن مصباح حالة البطارية، انظر "مصابيح ومؤشرات الحالة" في صفحة 26.

ملاحظة: يتم شحن البطارية عند تشغيل الكمبيوتر باستخدام محول التيار المتردد.

1 **فتحة كبل الأمان** — لتوصيل جهاز لمكافحة السرقة من الأجهزة المتوافرة في السوق بجهاز الكمبيوتر. **ملاحظة:** قبل شراء كبل أمان، تأكد من ملائمة الكبل مع فتحة كبل الأمان الموجود في الكمبيوتر.

2 **موصل HDMI**  — للتوصيل بتلفاز لكل من إشارات الصوت 5.1 وإشارات الفيديو. **ملاحظة:** عند استخدامه مع شاشة، تتم قراءة إشارة الفيديو فقط.

3 **موصل eSATA/USB متعدد الوظائف**  — التوصيل بأجهزة تخزين eSATA متوافقة (مثل محركات الأقراص الصلبة الخارجية أو محركات الأقراص الضوئية) أو أجهزة USB (مثل ماوس أو لوحة مفاتيح أو طابعة أو محرك أقراص خارجي أو مشغل MP3).

مميزات المنظر من اليسار

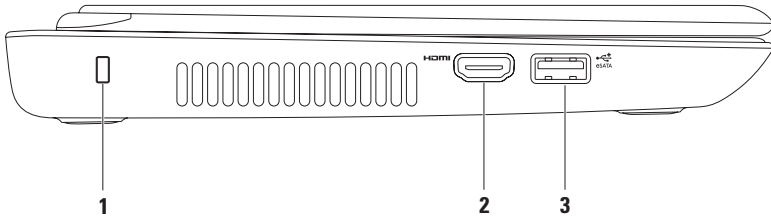

SD/MMC - MS/Pro

1 قارئ بطاقة الوسائط 7 في 1 — يوفر طريقة سريعة وملائمة لعرض ومشاركة الصور الفوتوغرافية الرقمية والموسيقى ومقاطع الفيديو والمستندات المخزنة على بطاقات الذاكرة.

ملاحظة: يرد جهاز الكمبيوتر الخاص بك مزودًا ببطاقة بلاستيكية فارغة مركبة في فتحة بطاقة الوسائط. تحمي البطاقات الفارغة الفتحاح غير المستخدمة من الأتربة والجسيمات الأخرى. احتفظ بالبطاقة الفارغة لاستخدامها أثناء عدم وجود بطاقة وسائط مركبة في الفتحاح؛ قد لا تتلاءم البطاقات الفارغة من أجهزة كمبيوتر أخرى مع الكمبيوتر الخاص بك.



2 موصل خرج الصوت/سماعة الرأس — للتوصيل بزوج من سماعات الرأس أو بمكبر صوت متصل بالطاقة أو بنظام صوتي.



3 موصل دخل الصوت/الميكروفون — للتوصيل بميكروفون أو لإدخال إشارة للاستخدام مع البرامج الصوتية.



4 موصلات USB 2.0 (2) — للتوصيل بأجهزة USB، مثل ماوس أو لوحة مفاتيح أو طابعة أو محرك أقراص خارجي أو مشغل MP3.



5 موصل الشبكة — لتوصيل الكمبيوتر بشبكة أو جهاز اتصال واسع النطاق إذا كنت تستخدم شبكة سلكية.

استخدام الكمبيوتر المحمول Inspiron الخاص بك

يقدم هذا القسم معلومات عن الميزات المتوفرة على جهاز الكمبيوتر المحمول Inspiron الخاص بك.

مميزات المنظر من اليمين

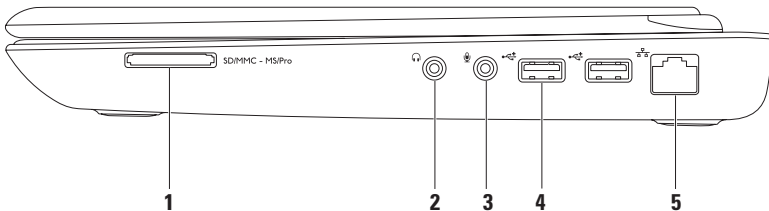

Windows 7

1. احفظ أية ملفات مفتوحة، ثم أغلقها، وقم بإنهاء أية برامج مفتوحة.

2. انقر فوق **Start** (ابدأ)  ← **Control Panel** (لوحة التحكم).

3. في مربع البحث، اكتب **network**، ثم انقر فوق **Network and Sharing Center** (الشبكة ومركز المشاركة) ← **Set up a new connection or network** (إعداد اتصال أو شبكة) ← **Connect to the Internet** (الاتصال بالإنترنت).
يظهر الإطار **Connect to the Internet** (الاتصال بالإنترنت).

 **ملاحظة:** إذا كنت لا تعرف أي نوع من الاتصال تحدد، فانقر فوق **Help me choose** (ساعدني على الاختيار) أو اتصل بمزود خدمة الإنترنت.

4. اتبع الإرشادات التي تظهر على الشاشة واستخدم معلومات الإعداد التي يوفرها موفر خدمة الإنترنت لإتمام الإعداد.

لإعداد اتصال الإنترنت:

Windows Vista

1. احفظ أية ملفات مفتوحة، ثم أغلقها، وقم بإنهاء أية برامج مفتوحة.

2. انقر فوق **Start** (ابدأ)  ← **Control Panel** (لوحة التحكم).

3. في مربع البحث، اكتب **network**، ثم انقر فوق **Network and Sharing Center** (الشبكة ومركز المشاركة) ← **Set up a connection or network** (إعداد اتصال أو شبكة) ← **Connect to the Internet** (الاتصال بالإنترنت).
يظهر الإطار **Connect to the Internet** (الاتصال بالإنترنت).

 **ملاحظة:** إذا كنت لا تعرف أي نوع من الاتصال تحدد، فانقر فوق **Help me choose** (ساعدني على الاختيار) أو اتصل بمزود خدمة الإنترنت.

4. اتبع الإرشادات التي تظهر على الشاشة واستخدم معلومات الإعداد التي يوفرها موفر خدمة الإنترنت لإتمام الإعداد.

Windows® 7

إعدادات الاتصال بالإنترنت

يختلف مزود خدمة الإنترنت (ISP) والعروض التي يوفرها باختلاف الدولة. اتصل بمزود خدمة الإنترنت لمعرفة العروض المتاحة في بلدك.

إذا لم تتمكن من الاتصال بالإنترنت، ولكنك كنت قد نجحت في الاتصال في الماضي، فقد يكون هناك انقطاع في الخدمة لدى مزود خدمة الإنترنت. اتصل بمزود خدمة الإنترنت للتحقق من حالة الخدمة، أو حاول الاتصال مرة أخرى لاحقاً.

قم بتحضير المعلومات الخاصة بمزود خدمة الإنترنت. إذا لم يكن لديك مزود خدمة إنترنت، فإمكان معالجة **Connect to the Internet** (الاتصال بالإنترنت) مساعدتك في الحصول على أحد مزودي الخدمة.

1. تأكد من تمكين الاتصال اللاسلكي على الكمبيوتر الخاص بك (انظر "تمكين الاتصال اللاسلكي أو تعطيله" في صفحة 12).
2. احفظ أية ملفات مفتوحة، ثم أغلقها، وقم بإنهاء أية برامج مفتوحة.

3. انقر فوق **Start** (ابدأ)  ← **Control Panel** (لوحة التحكم).

4. في مربع البحث، اكتب network (شبكة)، ثم انقر فوق **Network and Sharing Center** (الشبكة ومركز المشاركة) ← **Connect to a network** (الاتصال بالشبكة).

5. اتبع الإرشادات التي تظهر على الشاشة لإتمام عملية الإعداد.

إعداد اتصال لاسلكي

📌 **ملاحظة:** لإعداد جهاز توجيه اللاسلكي الخاص بك، انظر الوثائق الواردة مع جهاز التوجيه.

قبل أن تتمكن من استخدام اتصال إنترنت لاسلكي، تحتاج إلى الاتصال بجهاز التوجيه اللاسلكي الخاص بك.

لإعداد اتصالاتك بجهاز توجيه لاسلكي:

Windows Vista®

1. تأكد من تمكين الاتصال اللاسلكي على الكمبيوتر الخاص بك (انظر "تمكين الاتصال اللاسلكي أو تعطيله" في صفحة 12).

2. احفظ أية ملفات مفتوحة، ثم أغلقها، وقم بإنهاء أية برامج مفتوحة.

3. انقر فوق **Start** (ابدأ)  ← **Connect To** (اتصال بـ).

4. اتبع الإرشادات التي تظهر على الشاشة لإتمام عملية الإعداد.

الاتصال بالإنترنت (اختياري)

للاتصال بالإنترنت، تحتاج إلى مودم خارجي أو اتصال شبكة ومزود خدمة إنترنت (ISP).

إذا لم يكن مودم USB الخارجي أو محول WLAN جزءاً من طلبك الأصلي، فيمكنك شراء أي منهما من خلال الموقع www.dell.com.

إعداد اتصال سلكي

• إذا كنت تستخدم اتصال عن طريق الهاتف، فقم بتوصيل خط الهاتف بمودم USB خارجي وبموصل الهاتف بالحائط قبل إعداد اتصال الإنترنت.

• إذا كنت تستخدم اتصال DSL أو كبل/مودم القمر الصناعي، فقم بالاتصال بمزود خدمة الإنترنت أو خدمة الهاتف الخليوي لمعرفة إرشادات الإعداد.

لاستكمال إعداد اتصال الإنترنت السلكي، اتبع الإرشادات الواردة في "إعداد اتصال الإنترنت" في صفحة 18.

توصيل محرك الأقراص الضوئية الخارجي (اختياري)

ملاحظة: لا يوجد بالكمبيوتر محرك أقراص ضوئية داخلي. استخدم محرك أقراص ضوئية خارجي للإجراءات التي تستلزم استخدام أقراص.

قم بتوصيل محرك الأقراص الضوئية الخارجي بموصلات USB الموجودة بالكمبيوتر.

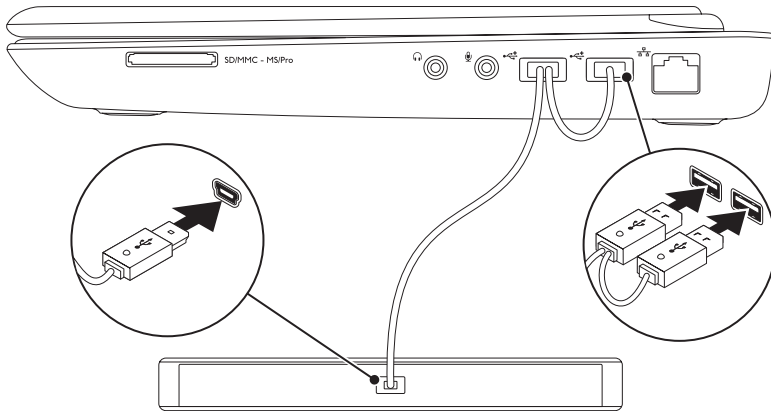

لتمكين شاشة العرض اللاسلكي:

1. انقر فوق رمز  Intel Wireless Display على سطح المكتب.
يظهر إطار شاشة العرض اللاسلكي **Intel Wireless Display**.

2. حدد **Connect to Existing Adapter** (الاتصال بالمهايئ الموجود).

 **ملاحظة:** يمكنك تنزيل وتثبيت أحدث إصدار من برنامج التشغيل لـ **Intel Wireless Display** Connection Manager من الموقع **support.dell.com**.

 **ملاحظة:** لمزيد من المعلومات حول شاشة العرض اللاسلكية، انظر مستندات شاشة العرض اللاسلكية.

إعداد شاشة العرض اللاسلكي (اختياري)

ملاحظة: قد لا تكون ميزة شاشة العرض اللاسلكية مدعومة على جميع أجهزة الكمبيوتر. للحصول على معلومات حول متطلبات الأجهزة والبرامج لضبط شاشة العرض اللاسلكية، راجع www.intel.com.

تتيح لك ميزة شاشة العرض اللاسلكية إمكانية مشاركة شاشة عرض الكمبيوتر إلى التلفزيون بدون استخدام الكبلات. يجب عليك توصيل مهايئ شاشة العرض اللاسلكية إلى التلفزيون قبل ضبط شاشة العرض اللاسلكية.

ملاحظة: لا يتم شحن مهايئ شاشة العرض اللاسلكية مع الكمبيوتر، ويجب أن يتم شراؤه بشكل منفصل.

إذا كان الكمبيوتر لديك يدعم ميزة شاشة العرض اللاسلكية، فإن الرمز  الخاص بـ Intel Wireless Display يتوفر على سطح مكتب نظام التشغيل Windows.

لإعداد شاشة العرض اللاسلكية:

1. قم بتشغيل الكمبيوتر.
2. اضغط على <Fn> جنبًا إلى جنب مع المفتاح  الموجود في صف مفتاح الوظائف الموجود في لوحة المفاتيح لتمكين التشغيل اللاسلكي.
3. قم بتوصيل مهايئ شاشة العرض اللاسلكي بجهاز التلفزيون.
4. قم بتشغيل جهاز التلفزيون.
5. حدد مصدر الفيديو المناسب لجهاز التلفزيون لديك، مثل HDMI1 أو HDMI2 أو S-Video.
6. انقر فوق رمز شاشة العرض اللاسلكي  على سطح المكتب.
يظهر إطار شاشة العرض اللاسلكي Intel Wireless Display.
7. حدد **Scan for available displays** (المسح بحثًا عن شاشات العرض المتاحة).
8. حدد مهايئ شاشة العرض اللاسلكي من قائمة **Detected wireless displays** (شاشات العرض اللاسلكي التي تم اكتشافها).
9. أدخل كود الأمان الذي يظهر على جهاز التلفزيون لديك.

ملاحظة: تكون ميزة الاتصال اللاسلكي متاحة على الكمبيوتر الخاص بك فقط إذا كنت قد طلبت بطاقة WLAN وقت الشراء. للحصول على المزيد من المعلومات حول البطاقات التي يدعمها الكمبيوتر، انظر "المواصفات" في صفحة 72.

لتمكين الاتصال اللاسلكي:

1. تحقق من تشغيل الكمبيوتر.
 2. اضغط على المفتاح اللاسلكي «A» الموجود بلوحة المفاتيح. يظهر تأكيد التحديد الذي قمت به على الشاشة.
- الاتصال اللاسلكي ممكن



الاتصال اللاسلكي معطل

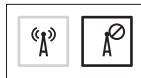

لتعطيل الاتصال اللاسلكي:



اضغط على مفتاح اللاسلكي «A» الموجود بلوحة المفاتيح مرة أخرى لإيقاف تشغيل كل الأجهزة اللاسلكية.

ملاحظة: يتيح لك المفتاح اللاسلكي إمكانية إيقاف تشغيل الأجهزة اللاسلكية بسرعة، مثلاً عندما يُطلب منك تعطيل كافة الأجهزة اللاسلكية في رحلات الطيران.

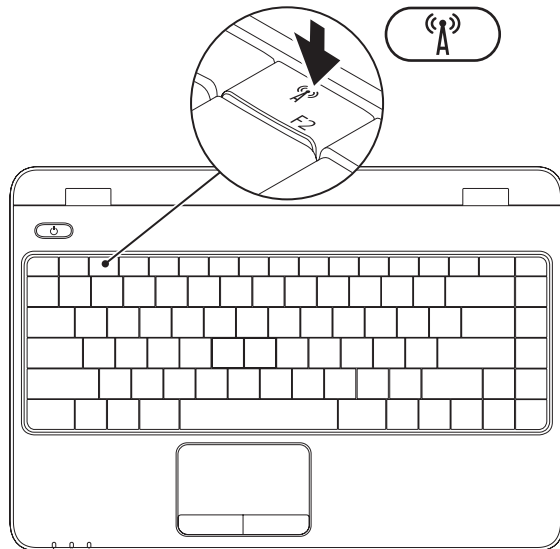
تمكين الاتصال اللاسلكي أو تعطيله (اختياري)



لإنشاء وسائط استرداد النظام:

1. تأكد من توصيل محول التيار المتردد (انظر "توصيل محول التيار المتردد" في صفحة 6).
 2. أدخل القرص أو ذاكرة USB في الكمبيوتر.
 3. انقر فوق **Start** (ابدأ)  ← **Programs** (برامج) ← **Dell DataSafe Local Backup** (النسخ الاحتياطي المحلي Dell DataSafe).
 4. انقر فوق **Create Recovery Media** (إنشاء وسائط الاسترداد).
 5. اتبع الإرشادات الموضحة على الشاشة.
-  **ملاحظة:** للإطلاع على معلومات حول استخدام وسائط استرداد النظام، انظر "وسائط استرداد النظام" في صفحة 59.

إنشاء وسائط استرداد النظام (موصى به)

ملاحظة: يوصى القيام بإنشاء وسائط استرداد النظام بمجرد أن تقوم بإعداد Microsoft Windows.

من الممكن استخدام وسائط استرداد النظام لاستعادة الكمبيوتر إلى حالة التشغيل التي كان عليها عند شرائك له، مع الاحتفاظ بملفات البيانات (دون الحاجة لقرص *Operating System* (نظام التشغيل)). يمكنك استخدام وسائط استرداد النظام إذا أدى إجراء تغييرات على الأجهزة أو البرامج أو برامج التشغيل أو إعدادات النظام الأخرى إلى جعل الكمبيوتر في حالة تشغيل غير مرغوب فيها.

سيتمكن التالي لإنشاء وسائط استرداد النظام:

• النسخ الاحتياطي المحلي Dell DataSafe

• ذاكرة USB بسعة 8 جيجابايت بحد أدنى أو قرص DVD-R/DVD+ R/Blu-ray Disc™

ملاحظة: لا تدعم أداة النسخ الاحتياطي المحلي Dell DataSafe الأقراص القابلة للكتابة.

إعداد نظام التشغيل

تتم تهيئة كمبيوتر Dell مسبقاً باستخدام نظام التشغيل في حالة قيامك باختياره عند الشراء.

إعداد Microsoft® Windows®

لإعداد نظام Windows للمرة الأولى، اتبع الإرشادات التي تظهر على الشاشة. هذه الخطوات إلزامية وقد تستغرق بعض الوقت حتى تكتمل. ستنقل بك شاشات إعداد Windows عبر عدة إجراءات تتضمن قبول اتفاقيات الترخيص وتفضيلات الإعداد وإعداد اتصال الإنترنت.

⚠ تنبيه: لا تقاطع عملية إعداد نظام التشغيل. قد يؤدي القيام بذلك إلى عدم صلاحية الكمبيوتر للاستخدام وسوف تكون في حاجة لإعادة تثبيت نظام التشغيل.

✍ ملاحظة: للتمتع بأداء مثالي للكمبيوتر؛ يوصى بتنزيل وتثبيت أحدث نظام BIOS وبرامج التشغيل لجهاز الكمبيوتر والمتاحة على الموقع support.dell.com.

✍ ملاحظة: لمزيد من المعلومات عن نظام التشغيل والميزات، انظر support.dell.com/MyNewDell.

إعداد Ubuntu

لإعداد نظام Ubuntu® للمرة الأولى، اتبع الإرشادات التي تظهر على الشاشة. راجع وثائق Ubuntu لمزيد من المعلومات الخاصة بنظام التشغيل.

الضغط على زر الطاقة

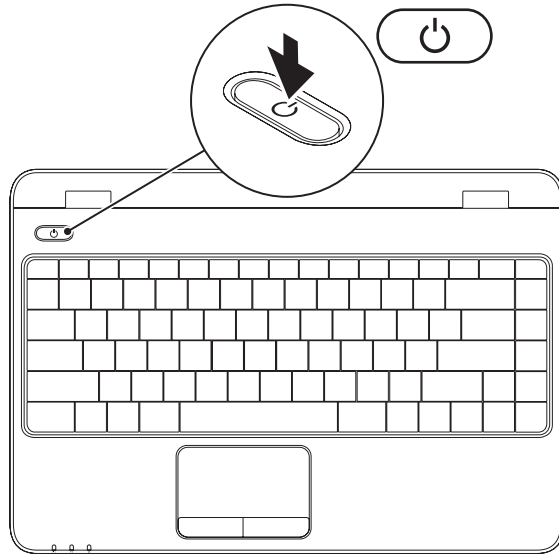

توصيل كبل الشبكة (اختياري)

لاستخدام اتصال شبكة سلكي، قم بتوصيل كبل الشبكة.

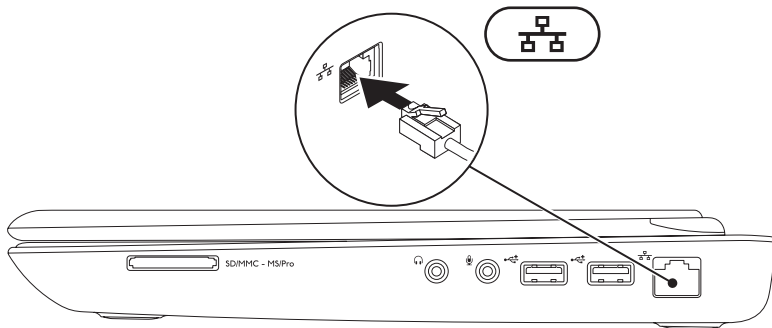

توصيل محول التيار المتردد

قم بتوصيل محول التيار المتردد بالكمبيوتر ثم توصيله بالمأخذ الكهربائي أو واقى من زيادة التيار.

⚠ تحذير: يصلح محول التيار المتردد للعمل مع مخارج التيار الكهربائي في مختلف أنحاء العالم. مع ذلك، فموصلات الطاقة وشرايح الطاقة تختلف من دولة إلى أخرى. لذلك، فاستخدام كبل غير متوافق أو توصيل الكبل بشريحة طاقة أو مأخذ تيار كهربائي على نحو غير صحيح قد يؤدي إلى اندلاع حريق أو تلف دائم بجهاز الكمبيوتر الخاص بك.

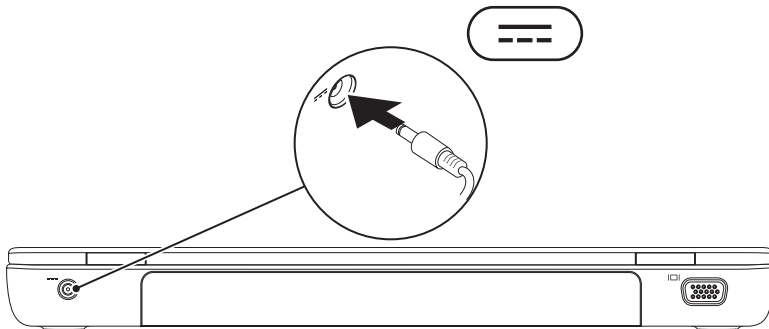

إعداد الكمبيوتر المحمول Inspiron الخاص بك

تحذير: تجنب إعاقة منافذ الهواء أو دفع أجسام داخلها أو ترك الأتربة تتراكم فيها. تجنب وضع كمبيوتر Dell أثناء تشغيله في بيئة يكون تدفق الهواء بها منخفضاً، مثل الحقائب المغلقة. قد تؤدي إعاقة تدفق الهواء إلى إتلاف الكمبيوتر أو التسبب في اندلاع حريق. يقوم الكمبيوتر بتشغيل المروحة عندما يسخن. الصوت المنبعث من المروحة أمر طبيعي ولا يشير إلى وجود مشكلة في المروحة أو الكمبيوتر.

تنبيه: وضع أو تكديس أشياء ثقيلة أو حادة فوق الكمبيوتر قد يؤدي إلى تعرض الكمبيوتر لتلف دائم.

يقدم هذا القسم معلومات حول إعداد الكمبيوتر المحمول Dell™ Inspiron™.

قبل إعداد الكمبيوتر

أثناء تحديد موضع الكمبيوتر، تأكد من إتاحة سهولة الوصول إلى مصدر الطاقة والتهوية الكافية والسطح المستوي لوضع جهاز الكمبيوتر.

قد تتسبب إعاقة تدفق الهواء حول جهاز Inspiron في ارتفاع درجة حرارته. لمنع ارتفاع درجة الحرارة، تأكد من ترك مساحة لا تقل عن 10.2 سم (4 بوصات) من الجانب الخلفي للكمبيوتر وبعدها 5.1 سم (2 بوصة) من جميع الجوانب الأخرى. لا يجب على الإطلاق وضع جهاز الكمبيوتر في حيز مغلق، كخزانة أو درج أثناء وجوده قيد التشغيل.

65	خدمة حالة الطلب المؤتمتة.	44	مشاكل الذاكرة
65	معلومات المنتج.	44	مشاكل البرامج وعدم الاستجابة للأوامر
66	إرجاع عناصر للإصلاح في فترة الضمان أو للانتمان	47	استخدام أدوات الدعم.
67	قبل الاتصال	47	مركز دعم Dell
69	الاتصال بشركة Dell	48	My Dell Downloads
70	البحث عن المزيد من المعلومات والموارد	48	رسائل النظام
72	المواصفات	50	استكشاف أخطاء الأجهزة وإصلاحها
79	ملحق	50	Dell Diagnostics
79	إشعار منتج Macrovision	54	استعادة نظام التشغيل.
80	معلومات خاصة بـ NOM، أو المقياس الرسمي المكسيكي (للمكسيك فقط)	55	استعادة النظام
81	فهرس	56	النسخ الاحتياطي المحلي Dell DataSafe
		59	وسائط استرداد النظام
		60	استعادة نسخة المصنع الأصلية من Dell.
		62	الحصول على المساعدة
		63	الدعم الفني وخدمة العملاء.
		63	DellConnect
		64	الخدمات عبر الإنترنت.

المحتويات

24	مميزات المنظر من الأمام	5	إعداد الكمبيوتر المحمول Inspiron الخاص بك
25	مميزات المنظر من الخلف	5	قبل إعداد الكمبيوتر
26	مصابيح ومؤشرات الحالة	6	توصيل محول التيار المتردد
28	مميزات قاعدة الكمبيوتر ولوحة المفاتيح	7	توصيل كبل الشبكة (اختياري)
30	حركات لوحة اللمس	8	الضغط على زر الطاقة
32	مفاتيح التحكم في الوسائط المتعددة	9	إعداد نظام التشغيل
34	مميزات شاشة العرض	10	إنشاء وسائط استرداد النظام (موصى به)
36	إزالة البطارية وإعادة تركيبها	10	تمكين الاتصال اللاسلكي أو تعطيله (اختياري)
38	مميزات البرامج	12	إعداد شاشة العرض اللاسلكي (اختياري)
	النسخ الاحتياطي لـ Dell DataSafe Online عبر الإنترنت	14	توصيل محرك الأقراص الضوئية الخارجي (اختياري)
39	الإنترنت	16	الاتصال بالإنترنت (اختياري)
40	Dell Dock	17	استخدام الكمبيوتر المحمول
41	حل المشاكل	20	Inspiron الخاص بك
41	أكواد الإشارة الصوتية	20	مميزات المنظر من اليمين
42	مشاكل الشبكة	22	مميزات المنظر من اليسار
42	مشاكل الطاقة		

الملاحظات والتنبيهات والتحذيرات

- ملاحظة: تشير كلمة "ملاحظة" إلى المعلومات الهامة التي تساعدك في الحصول على أقصى استفادة من جهاز الكمبيوتر لديك.
- تنبيه: تشير كلمة "تنبيه" إلى احتمال حدوث تلف بالأجهزة أو فقد للبيانات وتُعلمك بكيفية تجنب المشكلة.
- تحذير: تشير كلمة "تحذير" إلى احتمال حدوث ضرر بالململكات أو تعرض الأشخاص للإصابة أو الموت.
- إذا قمت بشراء كمبيوتر Dell™ n Series، فلن تسري أية مراجع في هذه الوثيقة تتعلق بأنظمة التشغيل® Microsoft® Windows.

المعلومات الواردة في هذا المستند عرضة للتغيير بدون إشعار.

© Dell Inc. 2010. جميع الحقوق محفوظة.

ممنوع بناتاً إعادة الإنتاج بأي شكل من الأشكال بدون إذن كتابي من شركة Dell Inc.

العلامات التجارية المستخدمة في هذا النص: Dell والشعار *DELL* و *YOURS IS HERE* و *Inspiron* و *Solution Station* و *DellConnect* هي علامات تجارية لشركة Dell Inc؛ *Intel* و *Pentium* هما علامتان تجاريتان مسجلتان، و *Core* هي علامة تجارية خاصة بشركة *Intel Corporation* في الولايات المتحدة والبلدان الأخرى؛ وكل من *Microsoft* و *Windows* و *Windows Vista* و *Windows Vista* و *ATI* و *AMD* هي إما علامات تجارية أو علامات تجارية مسجلة لشركة *Microsoft Corporation* في الولايات المتحدة و/أو الدول الأخرى؛ وكل من *ATI* و *AMD* هي علامة تجارية مسجلة مملوكة لشركة *Bluetooth SIG, Inc.* وتستخدمها شركة *Dell* بموجب ترخيص.

قد يتم استخدام علامات تجارية وأسماء تجارية أخرى في هذا المستند للإشارة إلى إما الكيانات المالكة لهذه العلامات والأسماء أو إلى منتجاتها. تنفي شركة *Dell Inc.* أي سعي من جانبها لامتلاك علامات تجارية أو أسماء تجارية بخلاف تلك الخاصة بها.

مراجعة A02

رقم الجزء WF51Y

نوفمبر 2010

INSPIRON™

دليل الإعداد

النوع التنظيمي: P10S001

الموديل التنظيمي: P10S

INSPIRON™

دليل الإعداد



YOURS IS HERE